

# JET

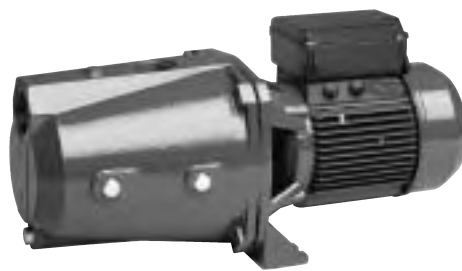

JET 200-300



JET 62-82-102-112-92-132

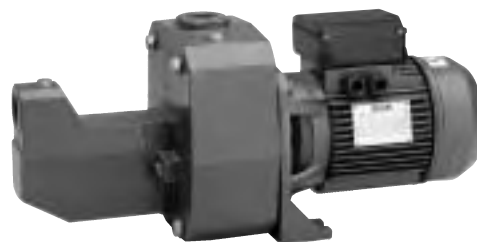

JET 151-251



## ОБЩАЯ ХАРАКТЕРИСТИКА

### Применяя

Самозаливающийся центробежный насос с отличной всасывающей способностью, даже при наличии пузырьков воздуха.

Предназначен для прокачивания воды с небольшим содержанием песка.

Особенно применяется в бытовых системах водоснабжения. Может использоваться в больших сельскохозяйственных и садовых ирригационных системах, больших промышленных системах и там, где требуется функция самозаливки.

### Конструктивные особенности насоса

Корпус насоса и опорная рама двигателя из чугуна.

Опорная рама двигателя из штампованного алюминия для Jet 62-82-102-112-92-132.

Рабочее колесо, диффузор, трубка Вентури и перфорированная решетка из термополимера.

Регулирующие кольца из нержавеющей стали.

Торцевые уплотнения из карбон/керамики.

### Конструктивные особенности двигателя

Асинхронный, закрытого типа, с внешним охлаждением.

Ротор посажен на шарикоподшипники, нанесены смазки, с повышенным запасом прочности для обеспечения бесшумной работы и долгого срока службы.

Однофазные двигатели снабжены встроенной тепловой и токовой защитой и оборудованы постоянно подключенным конденсатором.

Для защиты от перегрузок трехфазного двигателя рекомендуется использовать дистанционный аварийный выключатель в соответствии с действующими правилами.

Конструкция соответствует требованиям стандартов CEI 2-3 / CEI 61-69 (EN 60335-2-41).

Степень защиты двигателя: IP 44

Степень защиты клеммной коробки: IP 55

Категория изоляции: F

Напряжения питания в стандартном исполнении: однофазный 220-240 В / 50 Гц

трёхфазный 230-400 В / 50 Гц

# Техническая характеристика

| К-во | ДЕТАЛИ*                    | МАТЕРИАЛЫ                                       | МОДЕЛИ  |
|------|----------------------------|---|---|
| 1    | КОРПУС НАСОСА              | ЧУГУН 200 UNI ISO 185                           |   |
| 3    | ОПОРНАЯ РАМА               | ЧУГУН 200 UNI ISO 185<br>ШТАМПОВАННЫЙ АЛЮМИНИЙ  | JET 151; 251; 200; 300<br>JET 62; 82; 102; 112; 92; 132 |
| 4    | РАБОЧЕЕ КОЛЕСО             | ТЕХНОПОЛИМЕР А                                  |   |
| 7    | ВАЛ С РОТОРОМ              | НЕРЖ. СТАЛЬ AISI 416<br>X12 CrS13 - UNI 6900/71 |   |
| 16   | ТОРЦЕВОЕ УПЛОТНЕНИЕ        | КАРБОН/КЕРАМИКА                                 |   |
| 28   | УЗЕЛ СОПЛА                 | БНК   |   |
| 160  | ДИФФУЗОР<br>ТРУБКА ВЕНТУРИ | ТЕХНОПОЛИМЕР А                                  |   |

\* При соприкосновении с жидкостью.

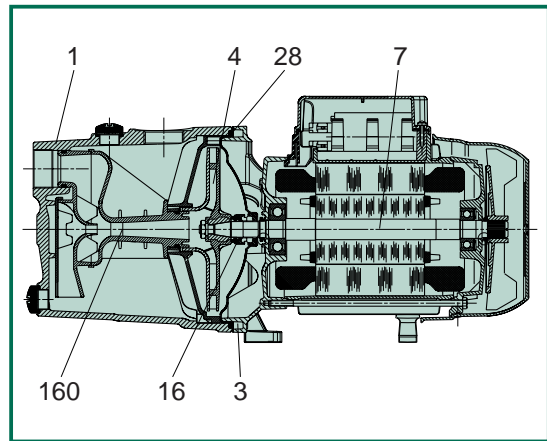

## Самозаполняющаяся способность

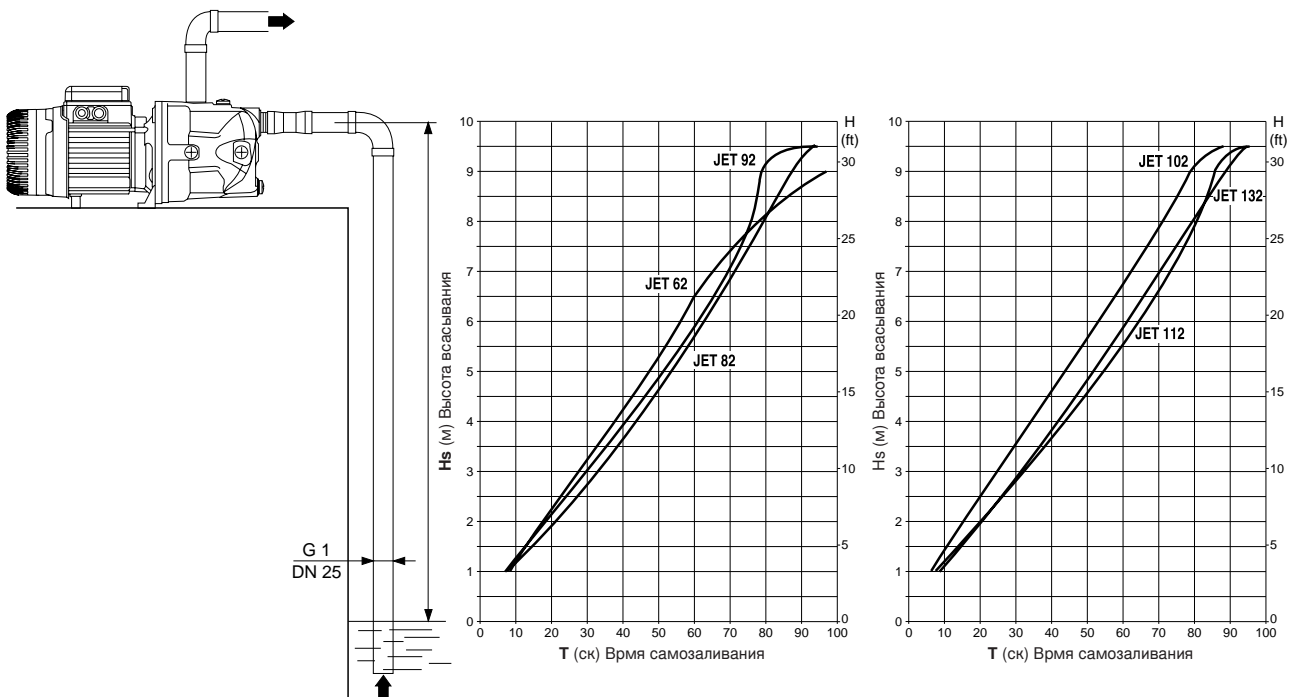

- Рабочий диапазон: от 0,4 до 10,5 куб.м/час; напор до 62 метров.
- Пркачиваемая жидкость: чистая, бз твёрдых или абразивных включений, н вязкая, н агрссивная, н кристаллизованная и химически нйтральная, по характеристикам близкая к вод.
- Тмпратура пркачиваемой жидкости: от -10°С до +35°С для бытовых систм (EN 60335-2-41).  
от -10°С до +40°С для прочго примнния.
- Максимальная окружающая тмпратура: +40°С
- Максимально рабоч давлни: 8 бар (800 кПа)
- Установка: стационарная в горизонтальном положении.
- Спциальны исполнния на заказ: с отличными от стандартных парамтрами напряжения и частоты.

Кривые характеристики основаны на значениях кинематической вязкости = 1 мм<sup>2</sup>/с и плотности, равной 1000 кг/м<sup>3</sup>. Допуски по кривым характеристикам согласно ISO 9906.

## JET 62

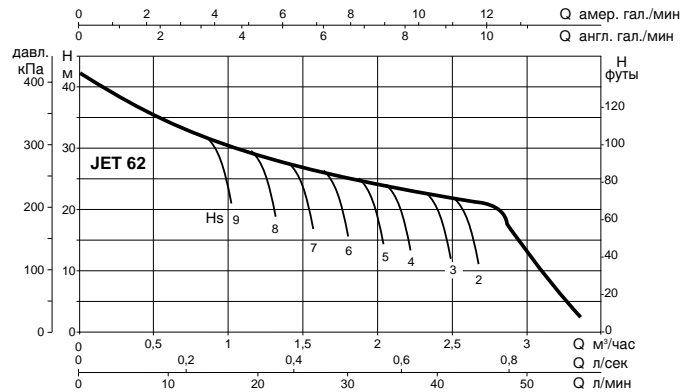
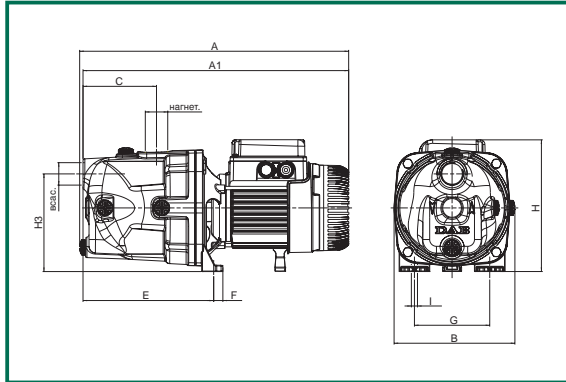

| модель        | A   | A1  | B   | C   | E   | F  | G   | H   | H3  | l | всас. | нагнет. | Размеры упаковки |     |     | Объём м³ | Масса брутто кг |
|---------------|-----|-----|-----|-----|-----|----|-----|-----|-----|---|-------|---------|------------------|-----|-----|----------|-----------------|
|               | L/A | L/B | H   |     |     |    |     |     |     |   |       |         |                  |     |     |          |                 |
| <b>JET 62</b> | 395 | 390 | 178 | 108 | 192 | 14 | 111 | 193 | 144 | 9 | 1" G  | 1" G    | 470              | 240 | 240 | 0,022    | 10,5            |

| модель          | электрические характеристики |                 |                  |      |         |             |     | гидравлические характеристики (n ≈ 2850 1/мин) |       |    |      |      |      |     |     |     |   |
|-----------------|------------------------------|-----------------|------------------|------|---------|-------------|-----|--|-------|----|------|------|------|-----|-----|-----|---|
|                 | источник питания 50 Гц       | макс. мощн. кВт | номинальн. мощн. |      | In A    | конденсатор |     | Q  |       |    |      |      |      |     |     |     |   |
|                 |                              |                 | кВт              | л.с. |         | мкФ         | Vc  | м³/час   | л/мин | 0  | 0,6  | 1,2  | 1,8  | 2,4 | 2,7 | 3,6 |   |
| <b>JET 62 M</b> | 1x220-240 В ~                | 0,72            | 0,44             | 0,6  | 3,12    | 12,5        | 450 | H (м)  | 42,7  | 35 | 29,2 | 25,6 | 22,9 | 13  | -   | -   | - |
| <b>JET 62 T</b> | 3x230-400 В ~                | 0,67            | 0,44             | 0,6  | 2,1-1,2 | -           | -   |  |       |    |      |      |      |     |     |     |   |

## JET 82

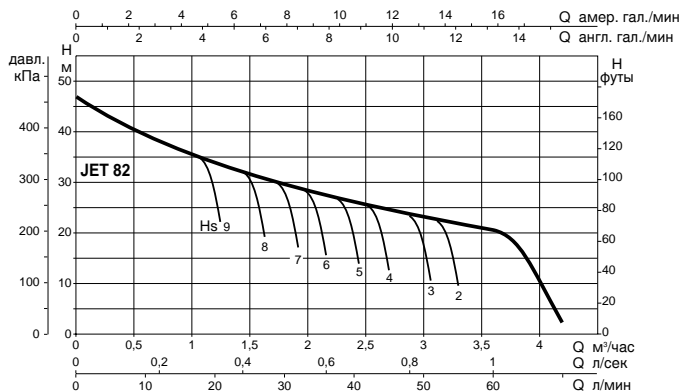
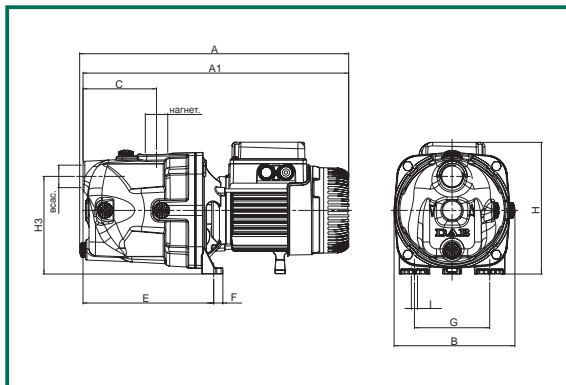

| модель        | A   | A1  | B   | C   | E   | F  | G   | H   | H3  | l | всас. | нагнет. | Размеры упаковки |     |     | Объём м³ | Масса брутто кг |
|---------------|-----|-----|-----|-----|-----|----|-----|-----|-----|---|-------|---------|------------------|-----|-----|----------|-----------------|
|               | L/A | L/B | H   |     |     |    |     |     |     |   |       |         |                  |     |     |          |                 |
| <b>JET 82</b> | 395 | 395 | 178 | 108 | 192 | 14 | 111 | 193 | 144 | 9 | 1" G  | 1" G    | 470              | 240 | 240 | 0,022    | 10,7            |

| модель          | электрические характеристики |                 |                  |      |         |             |     | гидравлические характеристики (n ≈ 2750 1/мин) |       |    |     |     |      |      |      |     |   |
|-----------------|------------------------------|-----------------|------------------|------|---------|-------------|-----|--|-------|----|-----|-----|------|------|------|-----|---|
|                 | источник питания 50 Гц       | макс. мощн. кВт | номинальн. мощн. |      | In A    | конденсатор |     | Q  |       |    |     |     |      |      |      |     |   |
|                 |                              |                 | кВт              | л.с. |         | мкФ         | Vc  | м³/час   | л/мин | 0  | 0,6 | 1,2 | 1,8  | 2,4  | 3    | 3,6 |   |
| <b>JET 82 M</b> | 1x220-240 В ~                | 0,85            | 0,6              | 0,8  | 3,8     | 12,5        | 450 | H (м)  | 47    | 40 | 34  | 30  | 26,2 | 23,5 | 20,3 | -   | - |
| <b>JET 82 T</b> | 3x230-400 В ~                | 0,86            | 0,6              | 0,8  | 2,8-1,6 | -           | -   |  |       |    |     |     |      |      |      |     |   |

Кривые характеристики основаны на значениях кинематической вязкости = 1 мм<sup>2</sup>/с и плотности, равной 1000 кг/м<sup>3</sup>. Допуски по кривым характеристикам согласно ISO 9906.

## JET 102

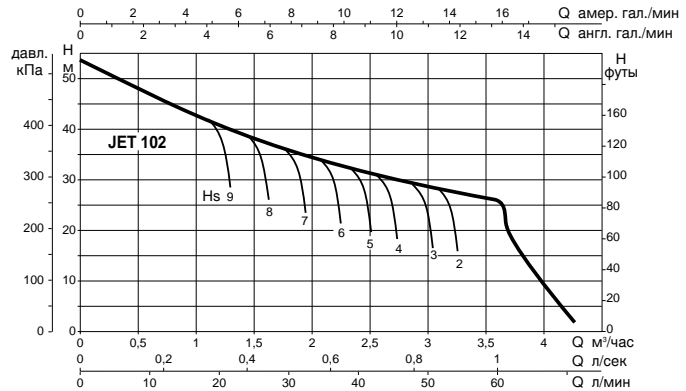
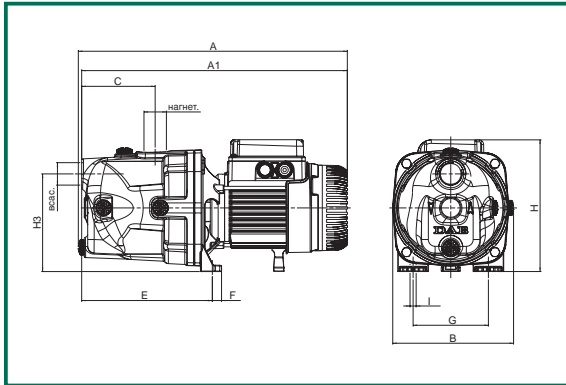

| модель  | A   | A1  | B   | C   | E   | F  | G   | H   | H3  | I | всас. | нагнет. | Размеры упаковки |     |     | Объём м <sup>3</sup> | Масса брутто кг |
|---------|-----|-----|-----|-----|-----|----|-----|-----|-----|---|-------|---------|------------------|-----|-----|----------------------|-----------------|
|         |     |     |     |     |     |    |     |     |     |   |       |         | L/A              | L/B | H   |                      |                 |
| JET 102 | 414 | 409 | 178 | 108 | 197 | 14 | 111 | 203 | 144 | 9 | 1" G  | 1" G    | 470              | 240 | 240 | 0,022                | 12,5            |

| модель    | электрические характеристики |                 |                  |      |         |             | гидравлические характеристики (n ≈ 2800 1/мин) |        |      |     |     |      |      |      |      |  |  |
|-----------|------------------------------|-----------------|------------------|------|---------|-------------|--|--------|------|-----|-----|------|------|------|------|--|--|
|           | источник питания 50 Гц       | макс. мощн. кВт | номинальн. мощн. |      | In A    | конденсатор |  | Q      |      |     |     |      |      |      |      |  |  |
|           |                              |                 | кВт              | л.с. |         | мкФ         | Vc   | м³/час | 0    | 0,6 | 1,2 | 1,8  | 2,4  | 3    | 3,6  |  |  |
| JET 102 M | 1x220-240 В ~                | 1,13            | 0,75             | 1    | 5,1     | 16          | 450  | H (м)  | 53,8 | 47  | 41  | 36,3 | 32,4 | 28,8 | 25,8 |  |  |
| JET 102 T | 3x230-400 В ~                | 1,04            | 0,75             | 1    | 3,3-1,9 | -           | -  |        |      |     |     |      |      |      |      |  |  |

## JET 112

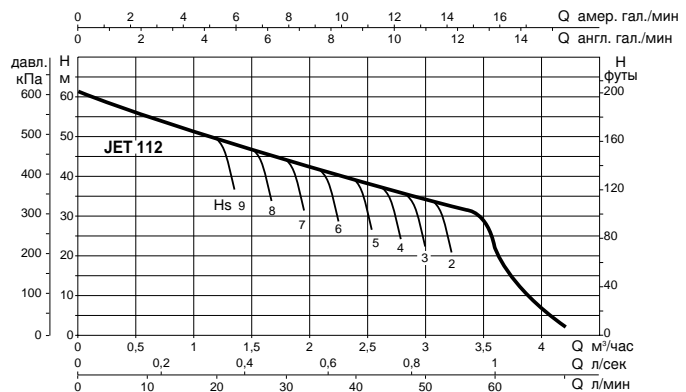
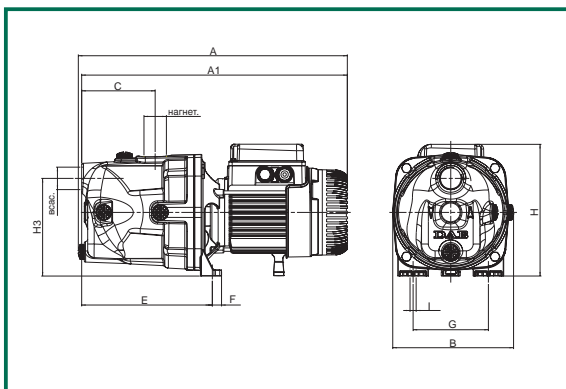

| модель  | A   | A1  | B   | C   | E   | F  | G   | H   | H3  | I | всас. | нагнет. | Размеры упаковки |     |     | Объём м <sup>3</sup> | Масса брутто кг |
|---------|-----|-----|-----|-----|-----|----|-----|-----|-----|---|-------|---------|------------------|-----|-----|----------------------|-----------------|
|         |     |     |     |     |     |    |     |     |     |   |       |         | L/A              | L/B | H   |                      |                 |
| JET 112 | 414 | 409 | 178 | 108 | 192 | 14 | 111 | 203 | 144 | 9 | 1" G  | 1" G    | 470              | 240 | 240 | 0,022                | 13,5            |

| модель    | электрические характеристики |                 |                  |      |         |             | гидравлические характеристики (n ≈ 2750 1/мин) |        |    |     |      |      |      |      |     |  |  |
|-----------|------------------------------|-----------------|------------------|------|---------|-------------|--|--------|----|-----|------|------|------|------|-----|--|--|
|           | источник питания 50 Гц       | макс. мощн. кВт | номинальн. мощн. |      | In A    | конденсатор |  | Q      |    |     |      |      |      |      |     |  |  |
|           |                              |                 | кВт              | л.с. |         | мкФ         | Vc   | м³/час | 0  | 0,6 | 1,2  | 1,8  | 2,4  | 3    | 3,6 |  |  |
| JET 112 M | 1x220-240 В ~                | 1,4             | 1                | 1,36 | 6,2     | 25          | 450  | H (м)  | 61 | 54  | 47,8 | 42,8 | 38,8 | 34,8 | 20  |  |  |
| JET 112 T | 3x230-400 В ~                | 1,35            | 1                | 1,36 | 4,3-2,5 | -           | -  |        |    |     |      |      |      |      |     |  |  |

Кривые характеристики основаны на значениях кинематической вязкости = 1 мм<sup>2</sup>/с и плотности, равной 1000 кг/м<sup>3</sup>. Допуски по кривым характеристикам согласно ISO 9906.

## JET 92

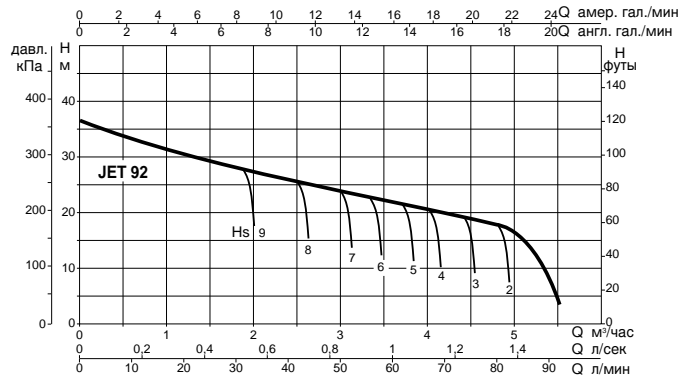
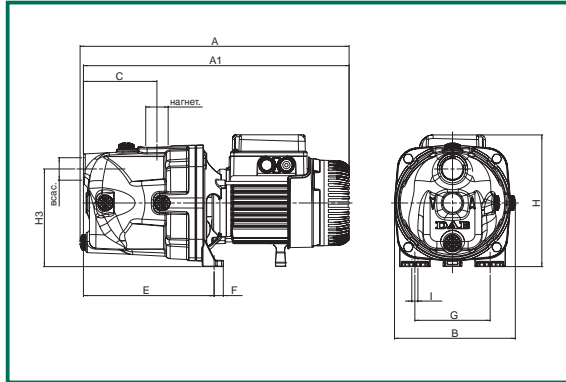

| модель        | A   | A1  | B   | C   | E   | F  | G   | H   | H3  | I | всас. | нагнет. | Размеры упаковки |     |     | Объём мЗ | Масса брутто кг |
|---------------|-----|-----|-----|-----|-----|----|-----|-----|-----|---|-------|---------|------------------|-----|-----|----------|-----------------|
|               |     |     |     |     |     |    |     |     |     |   |       |         | L/A              | L/B | H   |          |                 |
| <b>JET 92</b> | 395 | 390 | 178 | 108 | 192 | 14 | 111 | 193 | 144 | 9 | 1" G  | 1" G    | 470              | 240 | 240 | 0,022    | 11,7            |

| модель          | электрические характеристики |                 |                  |      |         |             |     | гидравлические характеристики (n ≈ 2750 1/мин) |       |      |     |      |     |     |      |      |      |
|-----------------|------------------------------|-----------------|------------------|------|---------|-------------|-----|--|-------|------|-----|------|-----|-----|------|------|------|
|                 | источник питания 50 Гц       | макс. мощн. кВт | номинальн. мощн. |      | In A    | конденсатор |     | Q  |       |      |     |      |     |     |      |      |      |
|                 |                              |                 | кВт              | л.с. |         | мкФ         | Vc  | м³/час   | л/мин | 0    | 0,6 | 1,2  | 1,8 | 2,4 | 3    | 3,6  | 4,2  |
| <b>JET 92 M</b> | 1x220-240 В ~                | 0,94            | 0,75             | 1    | 4,2     | 14          | 450 | H  | 36,2  | 33,5 | 31  | 28,4 | 26  | 44  | 21,8 | 19,6 | 17,5 |
| <b>JET 92 T</b> | 3x230-400 В ~                | 0,93            | 0,75             | 1    | 3,3-1,9 | -           | -   |  |       |      |     |      |     |     |      |      |      |

## JET 132

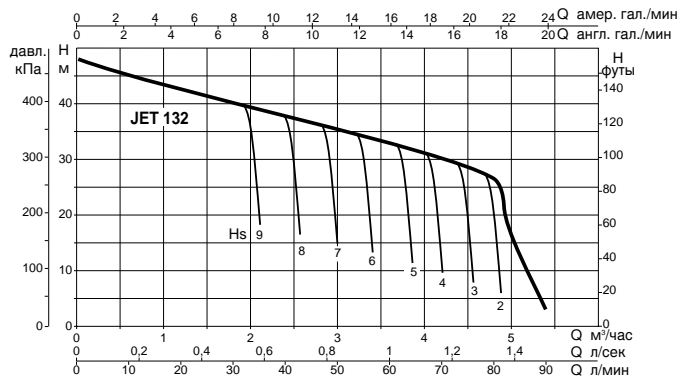
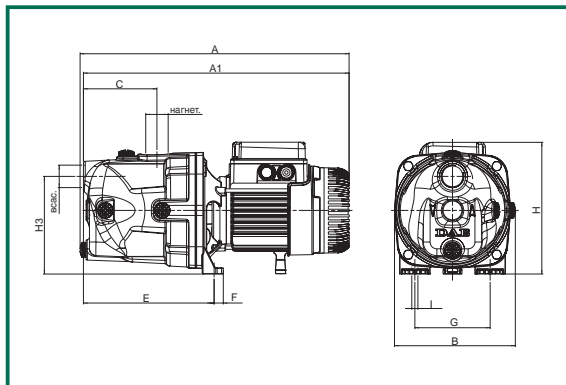

| модель         | A   | A1  | B   | C   | E   | F  | G   | H   | H3  | I | всас. | нагнет. | Размеры упаковки |     |     | Объём мЗ | Масса брутто кг |
|----------------|-----|-----|-----|-----|-----|----|-----|-----|-----|---|-------|---------|------------------|-----|-----|----------|-----------------|
|                |     |     |     |     |     |    |     |     |     |   |       |         | L/A              | L/B | H   |          |                 |
| <b>JET 132</b> | 414 | 409 | 263 | 108 | 192 | 14 | 111 | 203 | 144 | 9 | 1" G  | 1" G    | 470              | 240 | 240 | 0,022    | 13,5            |

| модель           | электрические характеристики |                 |                  |      |         |             |     | гидравлические характеристики (n ≈ 2750 1/мин) |       |      |      |     |      |     |      |     |      |
|------------------|------------------------------|-----------------|------------------|------|---------|-------------|-----|--|-------|------|------|-----|------|-----|------|-----|------|
|                  | источник питания 50 Гц       | макс. мощн. кВт | номинальн. мощн. |      | In A    | конденсатор |     | Q  |       |      |      |     |      |     |      |     |      |
|                  |                              |                 | кВт              | л.с. |         | мкФ         | Vc  | м³/час   | л/мин | 0    | 0,6  | 1,2 | 1,8  | 2,4 | 3    | 3,6 | 4,2  |
| <b>JET 132 M</b> | 1x220-240 В ~                | 1,49            | 1                | 1,36 | 6,6     | 25          | 450 | H  | 48,3  | 45,6 | 42,8 | 40  | 37,6 | 35  | 32,5 | 30  | 27,2 |
| <b>JET 132 T</b> | 3x230-400 В ~                | 1,43            | 1                | 1,36 | 4,7-2,7 | -           | -   |  |       |      |      |     |      |     |      |     |      |

Кривые характеристики основаны на значениях кинематической вязкости = 1 мм<sup>2</sup>/с и плотности, равной 1000 кг/м<sup>3</sup>. Допуски по кривым характеристикам согласно ISO 9906.

## JET 151

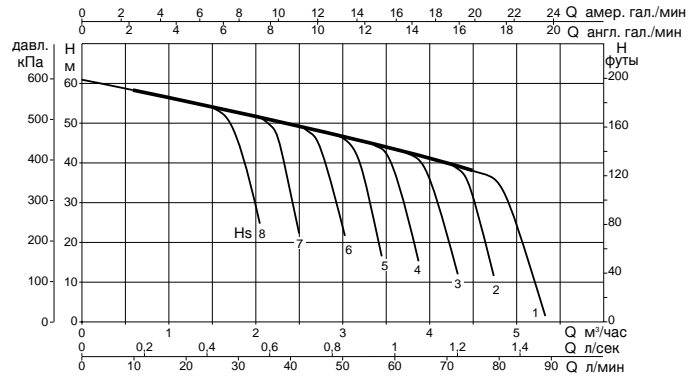
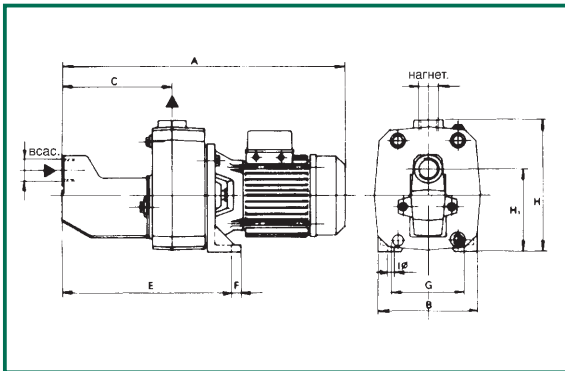

| модель  | A   | B   | C   | E   | F  | G   | I Ø | H   | H1  | всас.    | нагнет. | Размеры упаковки |     |     | Объём м³ | Масса брутто кг |
|---------|-----|-----|-----|-----|----|-----|-----|-----|-----|----------|---------|------------------|-----|-----|----------|-----------------|
|         |     |     |     |     |    |     |     |     |     |          |         | L/A              | L/B | H   |          |                 |
| JET 151 | 558 | 210 | 221 | 350 | 20 | 145 | 11  | 255 | 158 | 1 1/4" G | 1" G    | 612              | 248 | 279 | 0,042    | 31              |

| модель    | электрические характеристики |                 |                  |      |       |             | гидравлические характеристики (n ≈ 2800 1/мин) |        |      |      |     |     |     |    |     |      |     |
|-----------|------------------------------|-----------------|------------------|------|-------|-------------|--|--------|------|------|-----|-----|-----|----|-----|------|-----|
|           | источник питания 50 Гц       | макс. мощн. кВт | номинальн. мощн. |      | In A  | конденсатор |  | Q      |      |      |     |     |     |    |     |      |     |
|           |                              |                 | кВт              | л.с. |       | мкФ         | Vc   | м³/час | 0    | 0,6  | 1,2 | 1,8 | 2,4 | 3  | 3,6 | 4,2  | 4,5 |
| JET 151 M | 1x220-240 В ~                | 1,6             | 1,1              | 1,5  | 7,2   | 31,5        | 450  | H      | 60,5 | 58,2 | 56  | 53  | 50  | 46 | 43  | 39,5 | 38  |
| JET 151 T | 3x230-400 В ~                | 1,6             | 1,1              | 1,5  | 5,2-3 | -           | -  | (м)    |      |      |     |     |     |    |     |      |     |

## JET 251

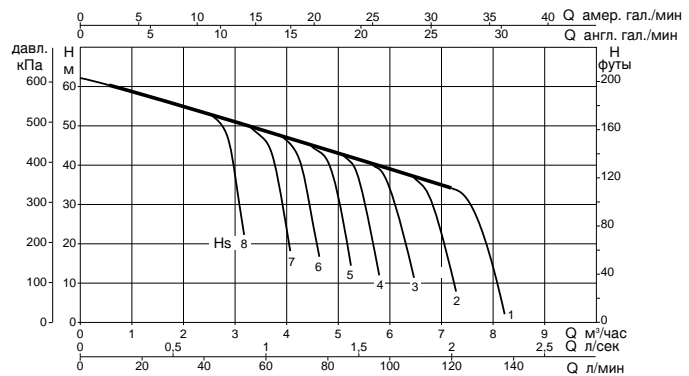
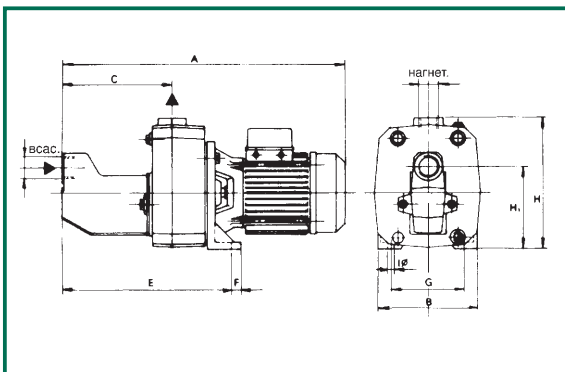

| модель    | A   | B   | C   | E   | F  | G   | I Ø | H   | H1  | всас.    | нагнет. | Размеры упаковки |     |     | Объём м³ | Масса брутто кг |
|-----------|-----|-----|-----|-----|----|-----|-----|-----|-----|----------|---------|------------------|-----|-----|----------|-----------------|
|           |     |     |     |     |    |     |     |     |     |          |         | L/A              | L/B | H   |          |                 |
| JET 251 M | 632 | 210 | 221 | 350 | 20 | 145 | 11  | 255 | 158 | 1 1/4" G | 1" G    | 657              | 248 | 279 | 0,045    | 35              |
| JET 251 T | 558 | 210 | 221 | 350 | 20 | 145 | 11  | 255 | 158 | 1 1/4" G | 1" G    | 612              | 248 | 279 | 0,042    | 31              |

| модель    | электрические характеристики |                 |                  |      |       |             | гидравлические характеристики (n ≈ 2800 1/мин) |        |    |     |     |     |     |    |      |     |      |    |      |
|-----------|------------------------------|-----------------|------------------|------|-------|-------------|--|--------|----|-----|-----|-----|-----|----|------|-----|------|----|------|
|           | источник питания 50 Гц       | макс. мощн. кВт | номинальн. мощн. |      | In A  | конденсатор |  | Q      |    |     |     |     |     |    |      |     |      |    |      |
|           |                              |                 | кВт              | л.с. |       | мкФ         | Vc   | м³/час | 0  | 0,6 | 1,2 | 1,8 | 2,4 | 3  | 3,6  | 4,2 | 4,5  | 6  | 7,2  |
| JET 251 M | 1x220-240 В ~                | 2,2             | 1,85             | 2,5  | 10    | 40          | 450  | H      | 62 | 60  | 58  | 56  | 54  | 51 | 48,5 | 46  | 43,5 | 39 | 34,2 |
| JET 251 T | 3x230-400 В ~                | 2,2             | 1,85             | 2,5  | 6,9-4 | -           | -  | (м)    |    |     |     |     |     |    |      |     |      |    |      |

Кривые характеристики основаны на значениях кинематической вязкости = 1 мм<sup>2</sup>/с и плотности, равной 1000 кг/м<sup>3</sup>. Допуски по кривым характеристикам согласно ISO 9906.

## JET 200

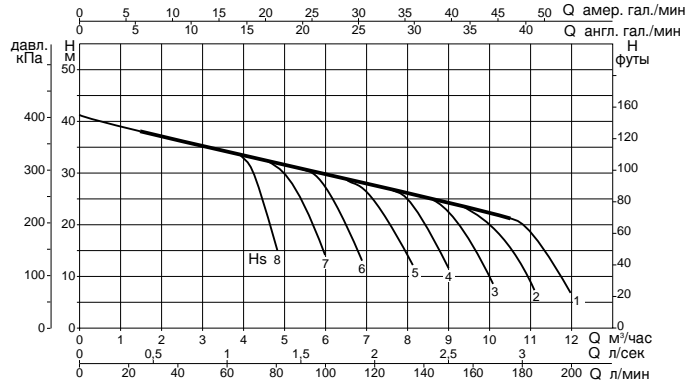
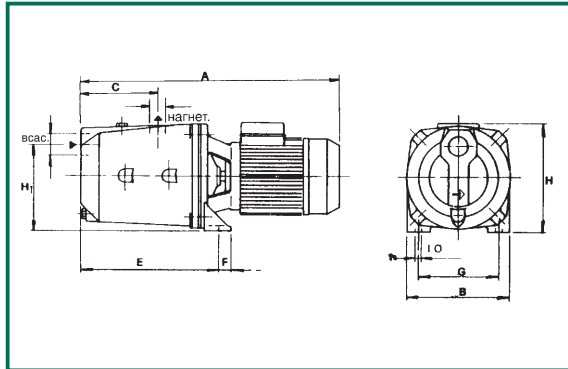

| модель         | A   | B   | C   | E   | F  | G   | I Ø | H   | H1  | всас.    | нагнет.  | Размеры упаковки |     |     | Объём м <sup>3</sup> | Масса брутто кг |
|----------------|-----|-----|-----|-----|----|-----|-----|-----|-----|----------|----------|------------------|-----|-----|----------------------|-----------------|
|                |     |     |     |     |    |     |     |     |     |          |          | L/A              | L/B | H   |                      |                 |
| <b>JET 200</b> | 521 | 214 | 151 | 282 | 20 | 160 | 11  | 227 | 175 | 1 1/2" G | 1 1/4" G | 612              | 248 | 279 | 0,042                | 27              |

| модель           | электрические характеристики |                 |                  |      |         |             |     | гидравлические характеристики (n ≈ 2850 1/мин) |      |      |      |      |      |      |      |    |      |  |
|------------------|------------------------------|-----------------|------------------|------|---------|-------------|-----|--|------|------|------|------|------|------|------|----|------|--|
|                  | источник питания 50 Гц       | макс. мощн. кВт | номинальн. мощн. |      | In A    | конденсатор |     | Q  |      |      |      |      |      |      |      |    |      |  |
|                  |                              |                 | кВт              | л.с. |         | мкФ         | Vc  | л/мин  | 0    | 1,5  | 2,4  | 3,6  | 4,8  | 6    | 7,2  | 9  | 10,5 |  |
| <b>JET 200 M</b> | 1x220-240 В ~                | 2,0             | 1,5              | 2    | 9       | 31,5        | 450 | H  | 41   | 38   | 36,5 | 34   | 31,8 | 29,5 | 27,2 | 24 | 21,3 |  |
| <b>JET 200 T</b> | 3x230-400 В ~                | 2,0             | 1,5              | 2    | 6,8-3,9 | -           | -   | (M)  | 46,5 | 43,5 | 41,8 | 39,2 | 37   | 34,2 | 31,8 | 28 | 25   |  |

## JET 300

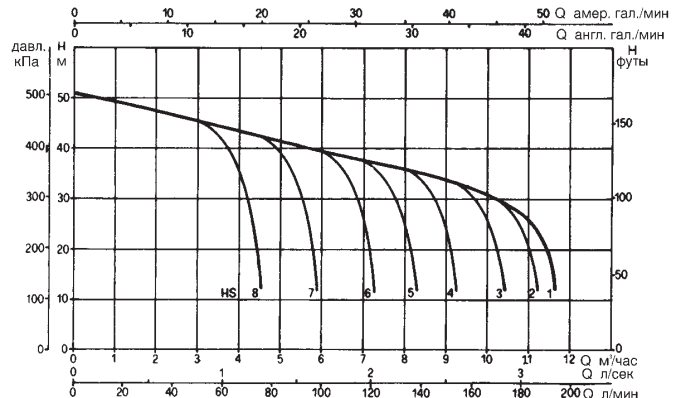
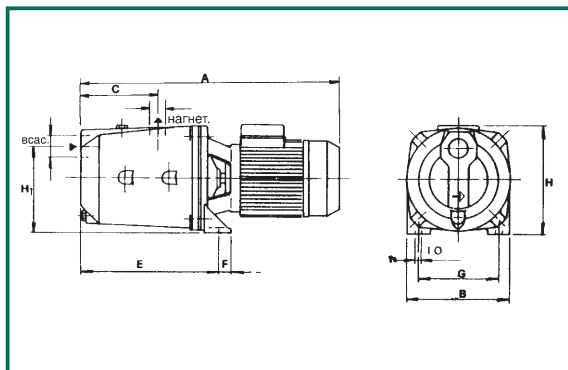

| модель           | A   | B   | C   | E   | F  | G   | I Ø | H   | H1  | всас.    | нагнет.  | Размеры упаковки |     |     | Объём м <sup>3</sup> | Масса брутто кг |
|------------------|-----|-----|-----|-----|----|-----|-----|-----|-----|----------|----------|------------------|-----|-----|----------------------|-----------------|
|                  |     |     |     |     |    |     |     |     |     |          |          | L/A              | L/B | H   |                      |                 |
| <b>JET 300 M</b> | 595 | 214 | 151 | 282 | 20 | 160 | 11  | 235 | 175 | 1 1/2" G | 1 1/4" G | 657              | 248 | 279 | 0,045                | 31,5            |
| <b>JET 300 T</b> | 521 | 214 | 151 | 282 | 20 | 160 | 11  | 227 | 175 | 1 1/2" G | 1 1/4" G | 612              | 248 | 279 | 0,042                | 27              |

| модель           | электрические характеристики |                 |                  |      |         |             |     | гидравлические характеристики (n ≈ 2850 1/мин) |    |     |     |     |      |     |    |     |    |      |
|------------------|------------------------------|-----------------|------------------|------|---------|-------------|-----|--|----|-----|-----|-----|------|-----|----|-----|----|------|
|                  | источник питания 50 Гц       | макс. мощн. кВт | номинальн. мощн. |      | In A    | конденсатор |     | Q  |    |     |     |     |      |     |    |     |    |      |
|                  |                              |                 | кВт              | л.с. |         | мкФ         | Vc  | л/мин  | 0  | 1,5 | 1,8 | 2,4 | 3,6  | 4,8 | 6  | 7,2 | 9  | 10,5 |
| <b>JET 300 M</b> | 1x220-240 В ~                | 2,7             | 2,2              | 3    | 12      | 40          | 450 | H  | 51 | 49  | 48  | 47  | 44,5 | 42  | 40 | 37  | 33 |      |
| <b>JET 300 T</b> | 3x230-400 В ~                | 2,5             | 2,2              | 3    | 8,5-4,9 | -           | -   | (M)  | 51 | 49  | 48  | 47  | 44,5 | 42  | 40 | 37  | 33 |      |