

NEW



BOOSTER SILENT

АВТОМАТИЧЕСКИЕ МНОГООРУПЕНЧАТЫЕ НАСОСЫ



Автоматические самовсасывающие многоступенчатые насосы (с 3-4-5 рабочими колесами) считаются во всем мире самыми бесшумными (67 дБ). Встроенные электронные схемы насосов обеспечивают циркуляцию жидкости в системах водоснабжения домов и садовых участков. Насосы оборудованы обратным клапаном и электронным предохранителем от работы в сухую.

Насос автоматически включается/выключается при открытии/закрытии выпускного клапана. В комплекте кабель питания со штепсельной вилкой.

ЭЛЕКТРИЧЕСКИЕ И ГИДРАВЛИЧЕСКИЕ ХАРАКТЕРИСТИКИ

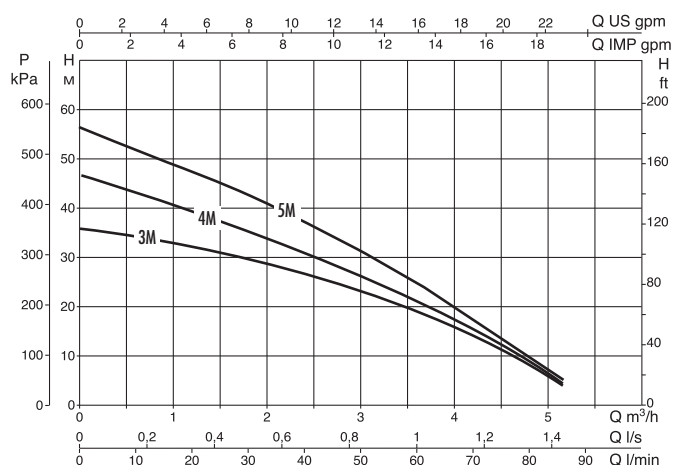

МОДЕЛЬ	ИСТОЧНИК ПИТАНИЯ 50 Гц	НОМИНАЛЬНАЯ МОЩНОСТЬ		Ø DNA - DNM	ДЛИНА КАБЕЛЯ м	Q м³/ч	H м
		кВт	л.с.				
BOOSTER SILENT 3 M	1 x 230 V	0,55	0,75	1"	2	0,6-4,2	33-10
BOOSTER SILENT 4 M	1 x 230 V	0,75	1	1"	2	0,6-4,2	43-13
BOOSTER SILENT 5 M	1 x 230 V	1	1,36	1"	2	0,6-4,2	52-16

ГАБАРИТНЫЕ РАЗМЕРЫ И ВЕС

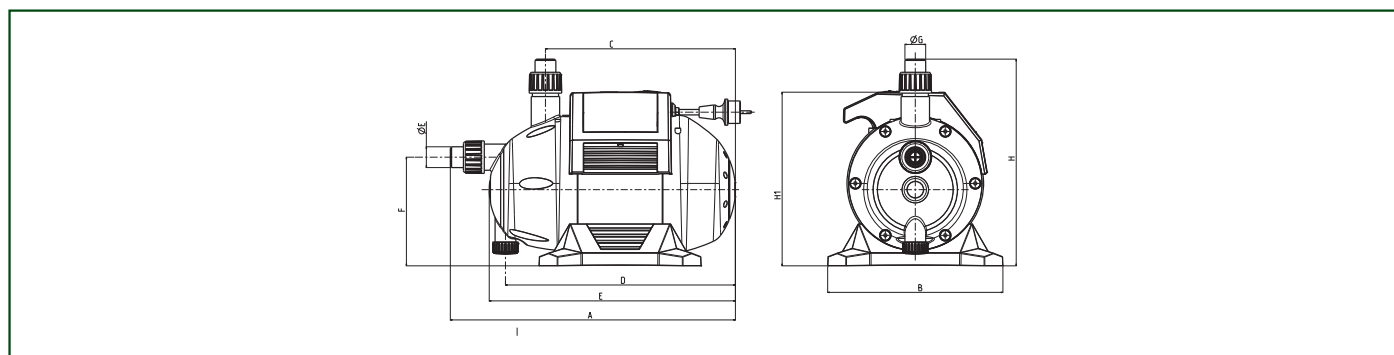

МОДЕЛЬ	A	B	C	D	E	F	ØG	H	H1	ОБЪЕМ М³	ВЕС БРУТТО КГ
BOOSTER SILENT 3 M	455	280	305	370	395	175	33	330	280	0,07	11,5
BOOSTER SILENT 4 M	455	280	305	370	395	175	33	330	280	0,07	11,5
BOOSTER SILENT 5 M	455	280	305	370	395	175	33	330	280	0,07	11,5