

НКМ НКР

Центробежные электронасосы
стандартные моноблочные
с цельным валом

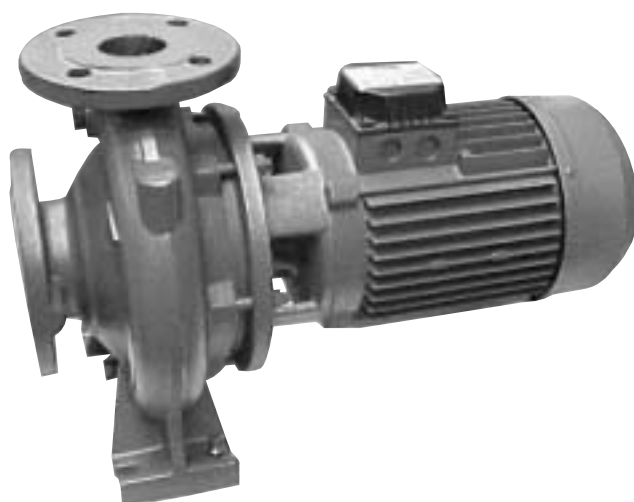

CE

ОБЩАЯ ХАРАКТЕРИСТИКА

Применения

Центробежные моноблочные электрические насосы с цельным валом разработаны для широкого ряда применений, а именно:

- водоснабжения.
- циркуляция горячей воды в системах отопления.
- циркуляция холодной воды в системах кондиционирования и охлаждения.
- откачка жидкостей для сельскохозяйственных, овощеводческих и промышленных нужд.
- создания насосных установок.

Конструктивные особенности насоса

Одноступенчатый спиральный корпус выполнен из чугуна в соответствии с требованиями стандарта DIN-EN 733 (бывший DIN 24255). Рабочее колесо из чугуна закрыто и динамически сбалансировано посредством компенсации осевого усилия при помощи балансировочных отверстий, может работать (на заказ) на съемных компенсационных кольцах. Вал насоса из нержавеющей стали AISI 304.

Уплотнение: стандартно торцовое уплотнение отвечает требованиям стандарта DIN 24960, выполнено из карбон/карборунда с уплотнительными кольцами из ТЭПК (тройного этиленпропиленового каучука).

Конструктивные особенности двигателя

Асинхронный двигатель, закрытого типа, с внешним охлаждением, двухполюсный для модели НКР и четырёхполюсный для модели НКМ. Ротор посажен на шарикоподшипники с повышенным запасом прочности для обеспечения бесшумной работы и долгого срока службы. Для защиты двигателя рекомендуется использовать дистанционный аварийный выключатель в соответствии с действующими правилами. При работе с жидкостями, плотность которых выше плотности воды, требуется пропорционально увеличить мощность двигателя.

Конструкция соответствует требованиям стандарта: CEI 2-3

Степень защиты: IP 55

Категория изоляции: F

Напряжения питания: 230/400 В 50 Гц до 2,2 кВт включительно
400 В Δ 50 Гц 2,2 кВт

Техническая характеристика

N.	детали	материалы (серийная модель)
1	корпус насоса	чугун 250 UNI ISO 185
3	опорная рама	чугун 250 UNI ISO 185
4	рабочее колесо	чугун 250 UNI ISO 185
7A	вал насоса	нержавеющая сталь AISI 304 - UNI 6900/71
16	торцовое уплотнение	карбон/карборунд - кфйА
28	уплотнительное кольцо	кфйА
36	уплотнительная шайба	чугун 250 UNI ISO 185
37	кран сапуна	ВЕЖЖ. икАнт AISI 304 - UNI 6900/71

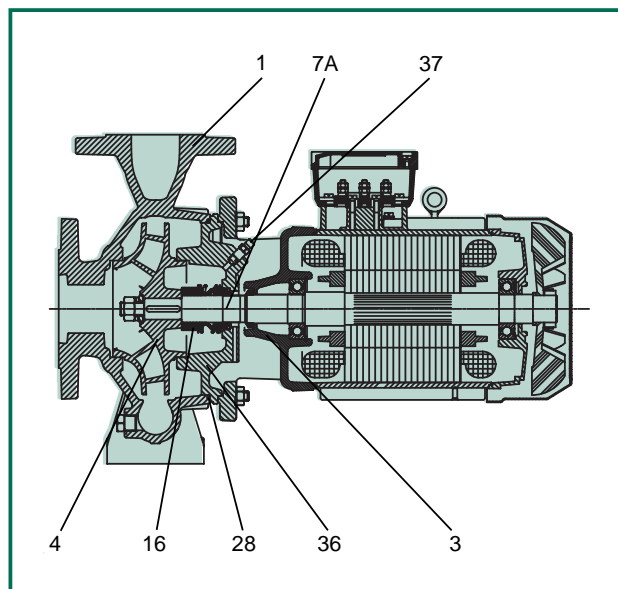

- Скорость вращения: 1450 - 2900 л/мин.
- Рабочий диапазон: от 1 до 54 куб.м/час; напор до 23,8 метров.
- Пркачиваемая жидкость: чистая, бз твёрдых или абразивных включений, н вязкая, н агрессивная, н кристаллизованная и химически нейтральная, по характеристикам близкая к вод.
- Тмпратура пркачиваемой жидкости: от -10°C до +140°C.
- Максимальная окружающая тмпратура: +40°C.
- Максимально рабоч давлни: 16 бар - 1600 кПа (для DN 200 н бол 10 бар).
- Фланцво содинни: PN 16 DIN 2533 - PN 10 DIN 2532 для DN 200
- Установка: обычно, горизонтальная или вертикальная при условии, что двигатель всегда располагается сврху насоса.
- Специальны исполнения на заказ: рабочее колесо из бронзы, торцовые уплотнения из различных материалов, с отличными от стандартных параметрами напряжения и частоты.

Описани торцового уплотнения

Позиция	Код	Описани уплотнения
1	A	Уплотнени Уплотнительно кольцо жёстко
	B	Уплотнени из каучука сильфонно
	C	Уплотнени Уплотнительно кольцо с пружиной
	D	Уплотнени Уплотнительно кольцо сбалансированно
	M	Уплотнени торцово сильфонно
	X	Прочи типы уплотнений
Позиция	Код	Матриалы
2 & 3	A	Карбон насыщенный/металл
	B	Карбон насыщенный/полимер
	C	Прочи типы карбона
	S	Хромистая сталь
	U	Карбид вольфрама
	Q	Карборунд
	V	Глинозём (керамика)
	X	Прочи типы керамики
Позиция	Код	Матриалы
4	P	Бутадин-нитрильный каучук (БНК)
	S	Силикон-каучук
	T	Тфлон (ПТФЭ)
	E	ТЭПК
	V	Вайтон
	M	Уплотнительно кольцо с покрытием из ПТФЭ
Позиция	Код	Матриалы
5	v	C усиленным

Описани изделия

NKM 50 - 200 / 210/A /BAQE / 2,2 /4 M

NKM = 4-полюсный

NKP = 2-полюсный

Условный диаметр нагнетательного патрубка:

Условный диаметр рабочего колеса:

Эффективный диаметр рабочего колеса:

Код материалов:

A = Чугун

B = Чугун с рабочим колесом из бронзы

Описани уплотнения

Мощность двигателя в кВт

Numero poli

4P = 4-полюсный

2P = 2-полюсный

Модель с однофазным двигателем (2-полюсным, 2,2 - 3 - 4 кВт)

Размеры фланцев (мм)

	Номинальный диаметр (DN)		
	DIN 2533 PN 16		
	32	40	50
D ₁	32	40	50
D ₂	100	110	125
D ₃	140	150	165
S	n° 4 x 18	n° 4 x 18	n° 4 x 18

Описание кода изделия

Номинальный диаметр рабочего колеса	Код
125	1
160	2
200	3
250	4
125.1	K
160.1	L
200.1	M

Тип насоса	Код
32	1
40	2
50	3

Опознавание	Код
DAB PUMPS S.p.A.	D

	Код
DAB PUMPS S.p.A.	1

Код	Материалы насоса/рабочего колеса
1	A (01) = Чугун/Чугун
2	B (03) = Чугун /бронза
5	A (01) + Wг*
6	B (03) + Wг*

* с компенсационными кольцами

Код	Уплотнение
1	BAQE
5	BQQV*
7	BAQV*
G	BQQE*

* На заказ

Код	НОМИН. мощн. nominal кВт
1	0,37
2	0,55
3	0,75
4	1,1
5	1,5
6	2,2
7	3
8	4
9	5,5
A	7,5
B	11
C	15
D	18,5
E	22
F	30

Код	Тип насоса
D	NKM / NKP

Код	Напряжение	Полюсы
0	Только гидравлический агрегат	
1	3x220-240 / 380-415V 50 Hz 3x220-265 / 380-460V 60 Hz	2
2	3x380-415 50 Hz 3x380-460V 60 Hz	2
3	3x220-240 / 380-415V 50 Hz 3x220-265 / 380-460V 60 Hz	4
4	3x380-415 50 Hz 3x380-460V 60 Hz	4

Код изделия

1 D 1 1 1 1 D 1 1

Рабочие характеристики НКМ

Таблица цифровых значений
≅ 1450 1/мин

Модель	Номинальн. мощн.		Q м³/час л/сек	0	6	12	18	24	30	36	42	48	54	60	
	кВт	л.с.		0	100	200	300	400	500	600	700	800	900	1000	
НКМ 32-125.1/140/0.25/4	0.25	0.33	H (м)	6.2	5.8	4.2									
НКМ 32-125/142/0.37/4	0.37	0.5		7	6.75	5.85	4.2								
НКМ 32-160.1 169/0.37/4	0.37	0.5		8.9	8.2	4.6									
НКМ 32-160/169/0.55/4	0.55	0.75		9.4	9	7.9	5.6								
НКМ 32-200.1 200/0.55/4	0.55	0.75		12.7	11.2	7.2									
НКМ 32-200/200/0.75/4	0.75	1		13	12.5	11.1	8.45								
НКМ 32-200/219/1,1 /4	1.1	1.5		16	15.4	14.3	12.2								
НКМ 40-125/115/0.25/4	0.25	0.33		4.2	4.1	3.7	3	2.1							
НКМ 40-125/130/0.37/4	0.37	0.5		5.4	5.3	5.	4.4	3.5							
НКМ 40-125/142/0.55/4	0.55	0.75		6.6	6.5	6.2	5.7	4.8							
НКМ 40-160/153/0.55/4	0.55	0.75		7.6	7.7	7.6	6.7	5.5							
НКМ 40-160/166/0.75/4	0.75	1		9.2	9.2	9	8.4	7.4	5.7						
НКМ 40-200/200/1,1/4	1.1	1.5		12.6	12.6	12.3	11.2	9.7	7.7						
НКМ 40-200/219/1,5/4	1.5	2		15.6	15.6	15.3	14.7	13.4	11.8	9.8					
НКМ 40-250/245/2,2/4	2.2	3		20.6	20.5	20.1	19.2	17.8	16						
НКМ 40-250/260/3/4	3	4		23.3	23.1	22.8	22.2	20.8	19						
НКМ 50-125/130/0.55/4	0.55	0.75		5.5		5.2	5	4.7	4.3	3.9	3.3	2.6			
НКМ 50-125/141/0.75/4	0.75	1		6.5		6.3	6.1	5.8	5.5	5	4.5	3.9			
НКМ 50-160/161/1,1/4	1.1	1.5		8.7		8.7	8.5	8.2	7.8	7.3	6.7	5.7			
НКМ 50-160/177/1,5/4	1.5	2		10.8		10.8	10.7	10.5	10.2	9.8	9.2	8.3			
НКМ 50-200/210/2,2/4	2.2	3	15.3		15.3	15.2	14.8	14	13.3	12.1	10.8	9.4			
НКМ 50-200/219/3/4	3	4	16.8		16.8	16.5	16.1	15.5	14.6	13.6	12.4	10.9			
НКМ 50-250/263/4/4	4	5.5	23.8		24	23.8	23.4	22.7	21.6	20.4	19	17.1			

Рабочие характеристики

Таблица графических значений

Кривые характеристики основаны на значениях кинематической вязкости = 1 мм²/с и плотности, равной 1000 кг/м³. Допуски по кривым характеристикам согласно ISO 9906.

НКМ

1450 1/мин

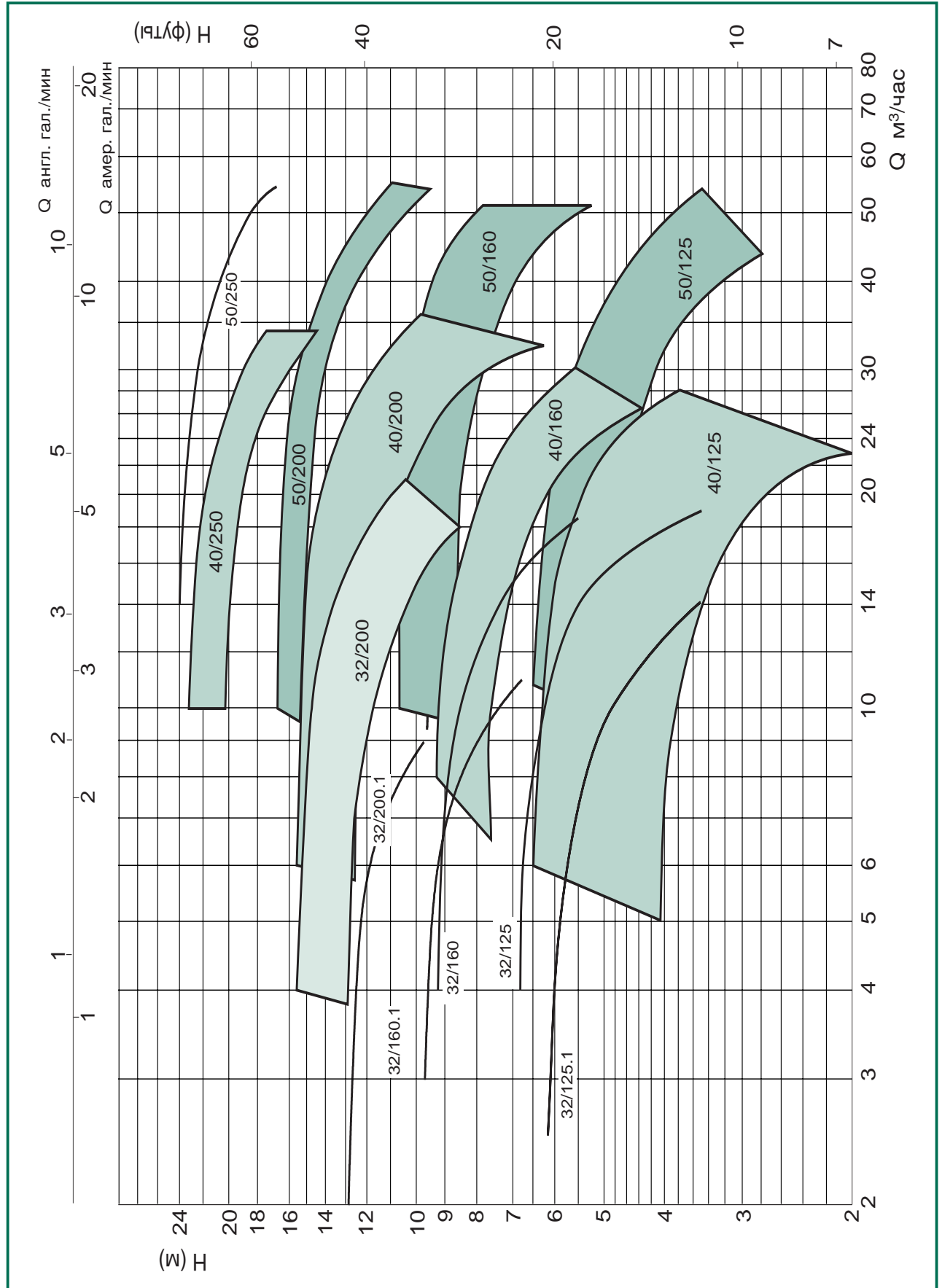

промышленные и для поддержания давления

Кривые характеристики основаны на значениях кинематической вязкости = 1 мм²/с и плотности, равной 1000 кг/м³. Допуски по кривым характеристикам согласно ISO 9906.

Температура перекачиваемой жидкости: от -10°C до +140°C
 Максимальная окружающая температура: +40°C

NKM 32-125.1

≅ 1450 1/МИН

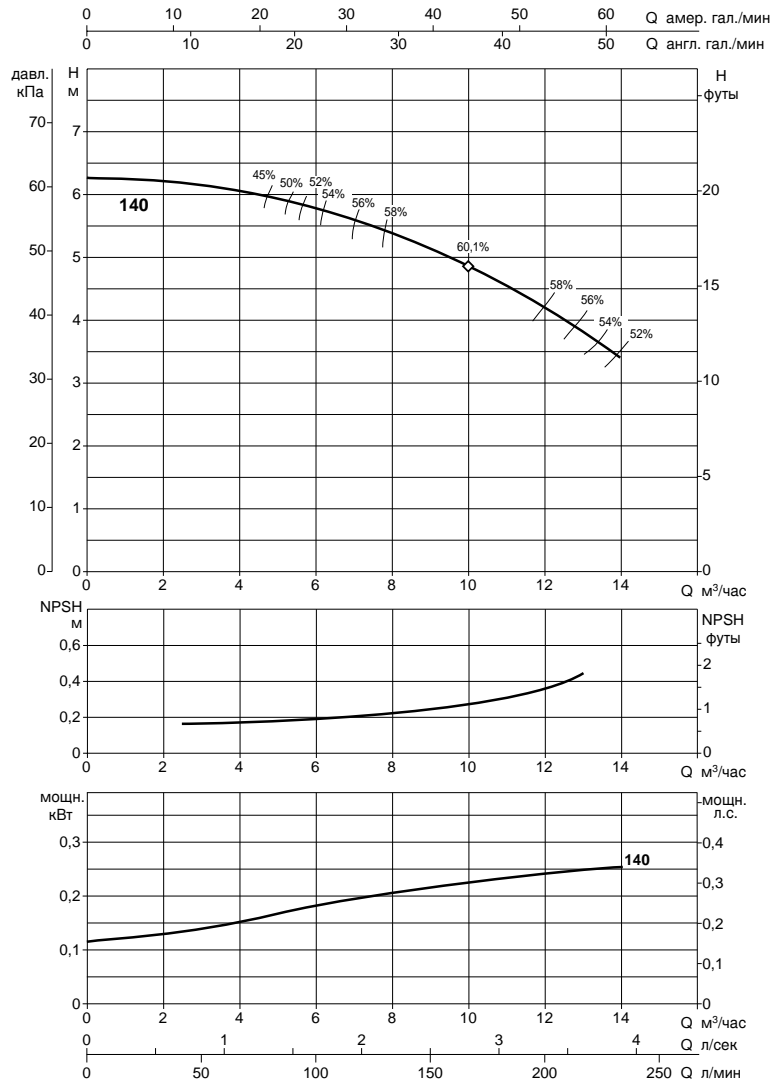
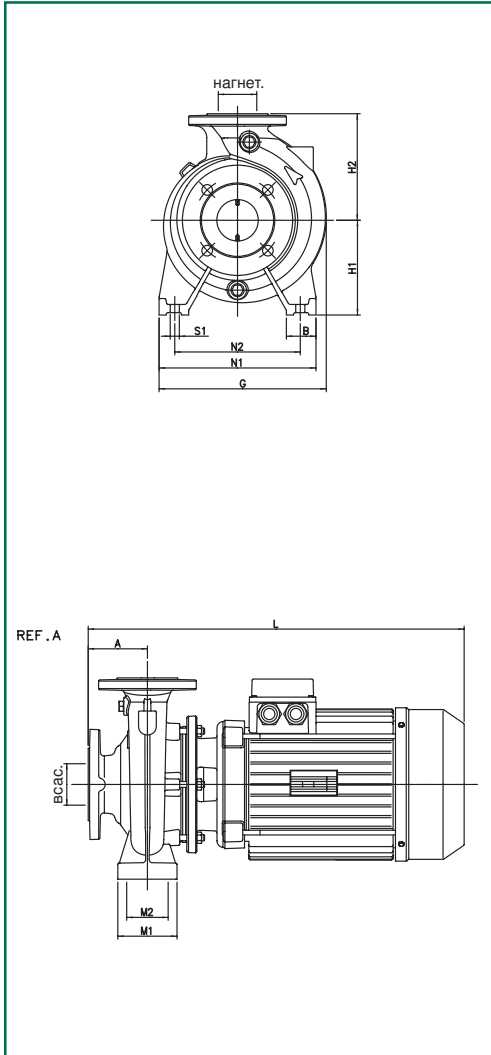

Модель	RIF.	вас.	нагнет.	A	B	E	G	H1	H2	L	M1	M2	N1	N2	S1	W	*	Ø (мм) Месячное уплотнение	Размеры упаковки			Объём М ³	Масса кг
																			L/A	L/B	H		
NKM 32-125.1/140/0.25/4	A	50	32	80	50	-	234	112	140	416,5	100	70	190	140	M12	-	-	28	680	430	575	0,168	34,1

Модель	Электрические характеристики									Гидравлические характеристики				
	Источник питания	Макс. мощность кВт	Номинальн. мощн. кВт	л.с.	In A	I st. A	1/мин.	η max %	cos φ	Q М ³ /час	0	6	12	18
NKM 32-125.1/140/0.25/4	230/400 В	0,41	0,25	0,33	1,6-0,9	4,6-2,7	1400	60	0,71	H (м)	6.2	5.8	4.2	-

Кривые характеристики основаны на значениях кинематической вязкости = 1 мм²/с и плотности, равной 1000 кг/м³. Допуски по кривым характеристикам согласно ISO 9906.

Температура перекачиваемой жидкости: от -10°C до +140°C
 Максимальная окружающая температура: +40°C

NKM 32-125

≅ 1450 1/мин

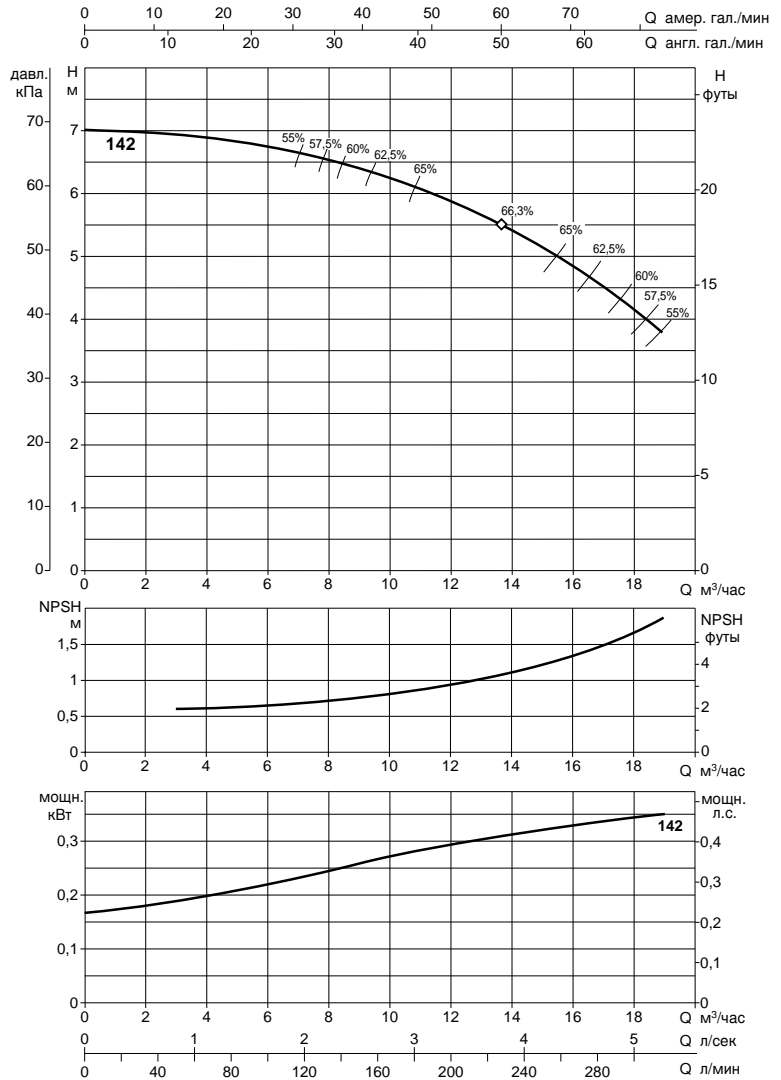
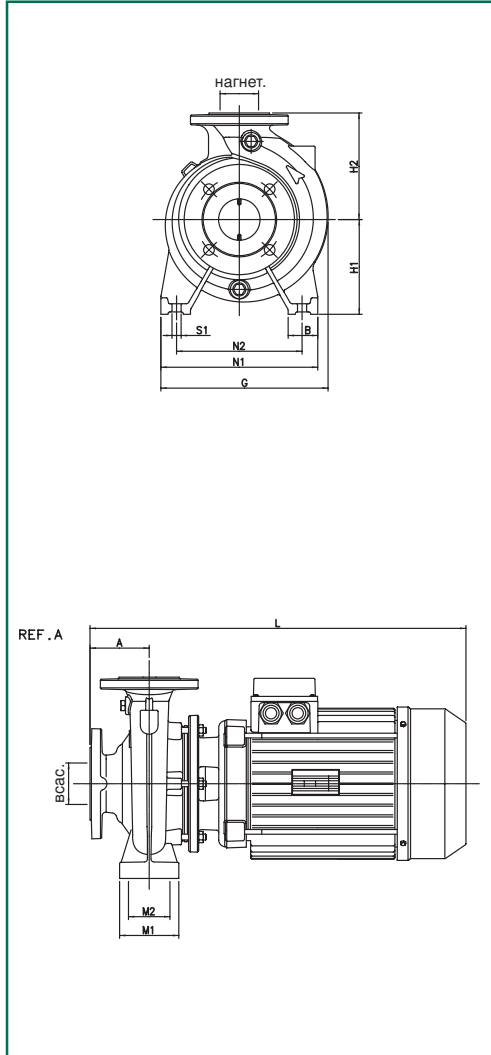

Модель	RIF.	всас.	нагнет.	A	B	E	G	H1	H2	L	M1	M2	N1	N2	S1	W	*	Ø (мм) Механическое уплотнение	Размеры укладки			Объём м³	Масса кг
																			L/A	L/B	H		
NKM 32-125/142/0.37/4	A	50	32	80	50	-	234	112	140	416,5	100	70	190	140	M12	-	-	28	680	430	575	0,168	34,9

Модель	Электрические характеристики								Гидравлические характеристики									
	Источник питания	Макс. мощность кВт	Номинальн. мощн. кВт л.с.		I _n А	I _{st} А	1/мин.	η max %	cos φ	Q								
			0	6						12	18							
NKM 32-125/142/0.37/4	230/400 В	0,53	0,37	0,5	2,1-1,2	6,5-3,7	1390	66	0,72	0	100	200	300	H (м)	7	6,75	5,85	4,2

промышленные и для поддержания давления

Кривые характеристики основаны на значениях кинематической вязкости = 1 мм²/с и плотности, равной 1000 кг/м³. Допуски по кривым характеристикам согласно ISO 9906.

Температура перекачиваемой жидкости: от -10°C до +140°C
 Максимальная окружающая температура: +40°C

NKM 32-160.1

≅ 1450 1/мин

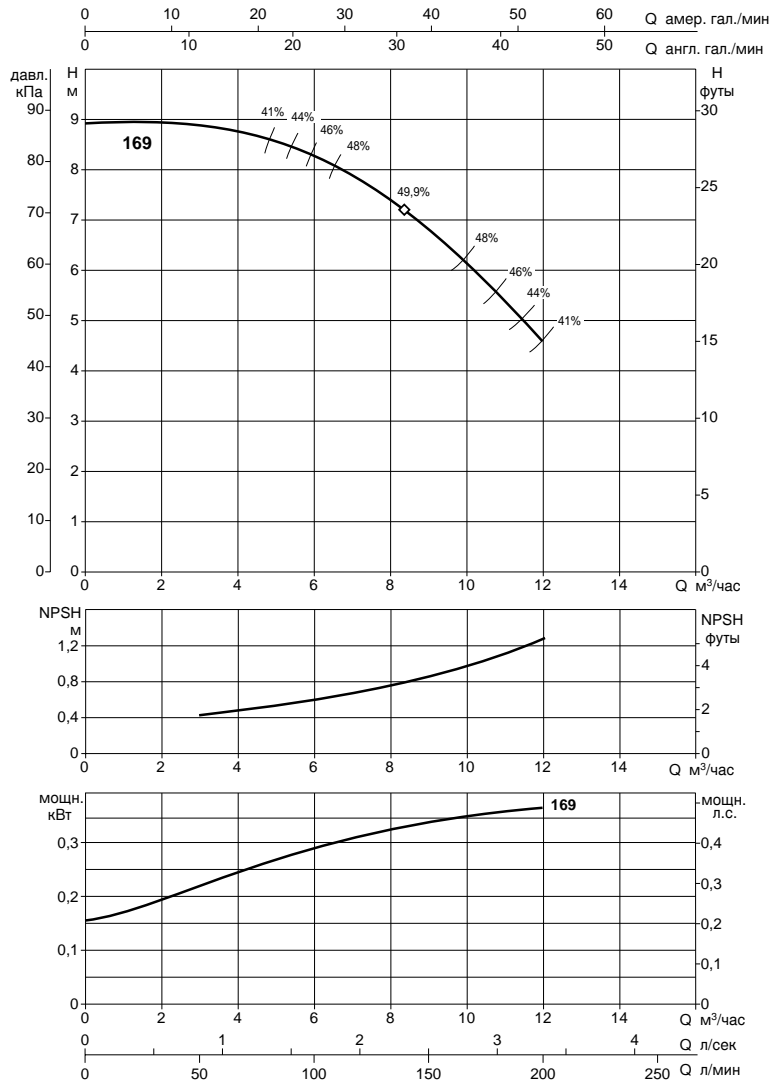
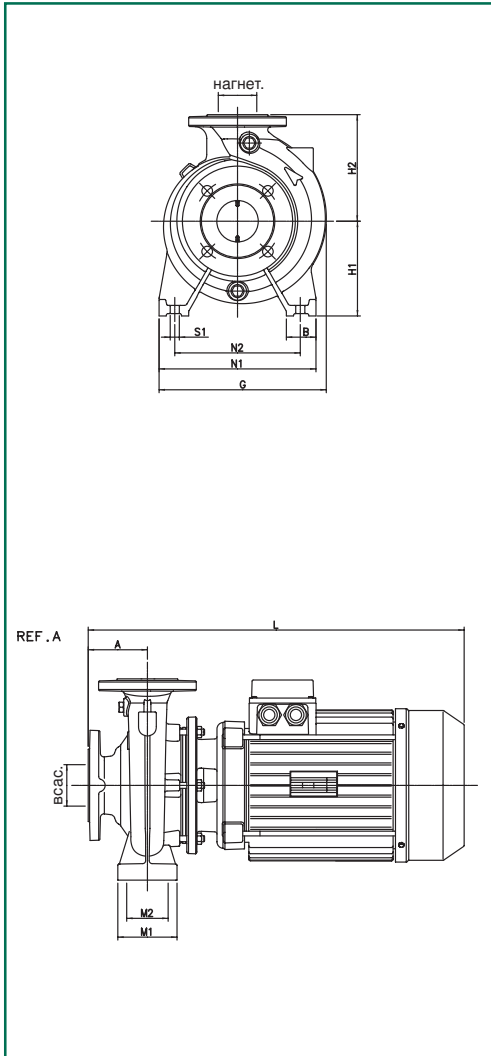

Модель	RIF	всас.	нагнет.	A	B	E	G	H1	H2	L	M1	M2	N1	N2	S1	W	*	Ø (мм) Месячное уплотнение	Размеры упаковки			Объём М ³	Масса кг
																			A	B	H		
NKM 32-160.1/169/0.37/4	A	50	32	80	50	-	245	132	160	416,5	100	70	240	190	M12	-	-	28	680	430	575	0,168	36,6

Модель	Электрические характеристики									Гидравлические характеристики												
	Источник питания	Макс. мощность кВт	Номинальн. мощн. кВт л.с.	I _n А	I _{st} А	1/мин.	η max %	cos φ	Q													
									М ³ /час	л/сек	0	6	12	18								
NKM 32-160.1/169/0.37/4	230/400 В	0,6	0,37 0,5	2,1-1,2	6,5-3,7	1380	48,3	0,72	H (м)	8,9	8,2	4,6	-	-	-	-	-	-	-	-	-	-

Кривые характеристики основаны на значениях кинематической вязкости = 1 мм²/с и плотности, равной 1000 кг/м³. Допуски по кривым характеристикам согласно ISO 9906.

Температура перекачиваемой жидкости: от -10°C до +140°C
 Максимальная окружающая температура: +40°C

NKM 32-160

≅ 1450 1/мин

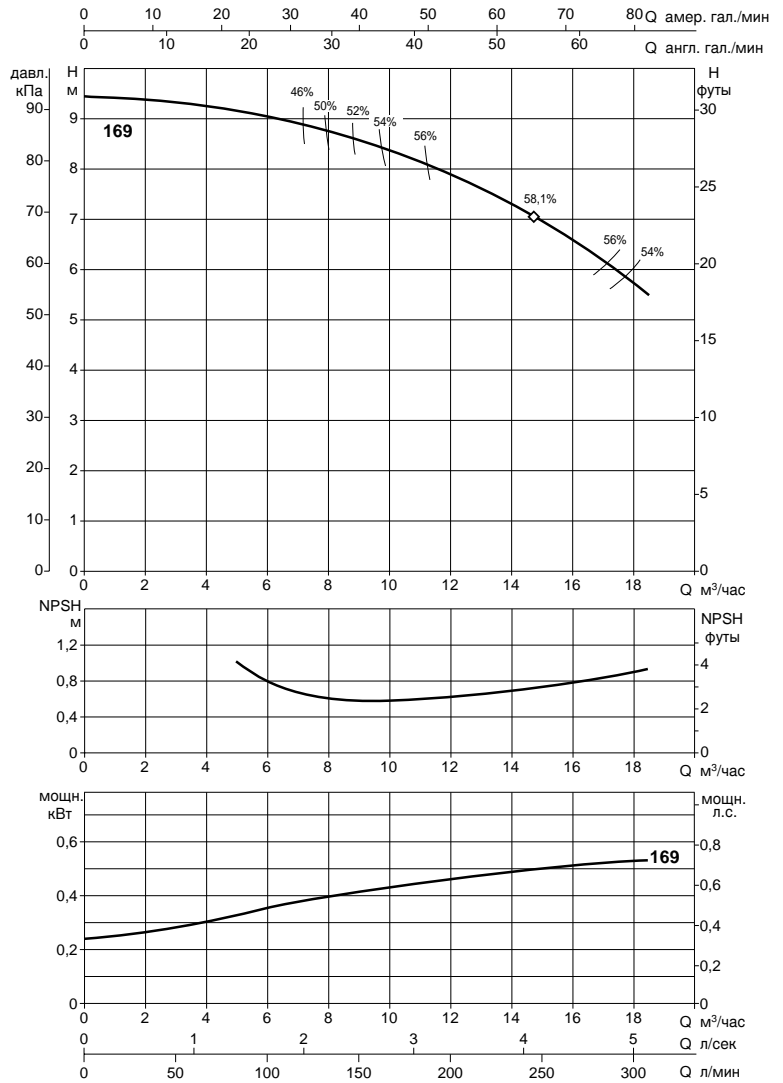
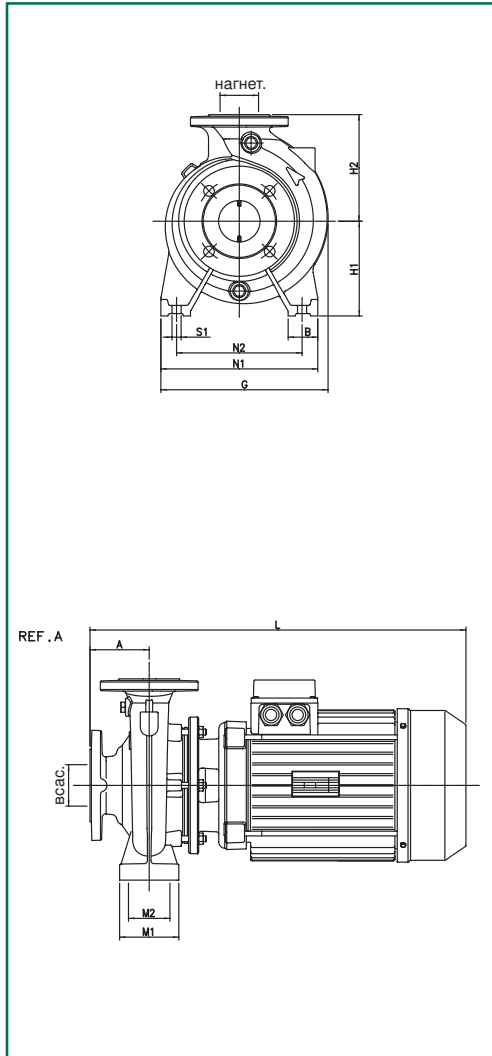

Модель	RIF.	всас.	нагнет.	A	B	E	G	H1	H2	L	M1	M2	N1	N2	S1	W	*	Ø (мм) Механическое уплотнение	Размеры упаковки			Объём м³	Масса кг
																			A	B	H		
NKM-G 32-160/169/0,55/4	A	50	32	80	50	-	245	132	160	440	100	70	240	190	M12	-	-	28	680	430	575	0,168	38,9

Модель	Электрические характеристики							Гидравлические характеристики						
	Источник питания	Макс. мощность кВт	Номинальн. мощн. кВт	л.с.	In А	I st. А	1/мин.	η max %	cos φ	Q м³/час	0	6	12	18
NKM-G 32-160/169/0,55/4	230/400 В	0,8	0,55	0,75	2,9-1,7	11,4-6,4	1400	58,2	0,73	H (м)	9,4	9	8,8	5,6

промышленные и для поддержания давления

Кривые характеристики основаны на значениях кинематической вязкости = 1 мм²/с и плотности, равной 1000 кг/м³. Допуски по кривым характеристикам согласно ISO 9906.

Температура перекачиваемой жидкости: от -10°C до +140°C
 Максимальная окружающая температура: +40°C

NKM 32-200.1

≅ 1450 1/мин

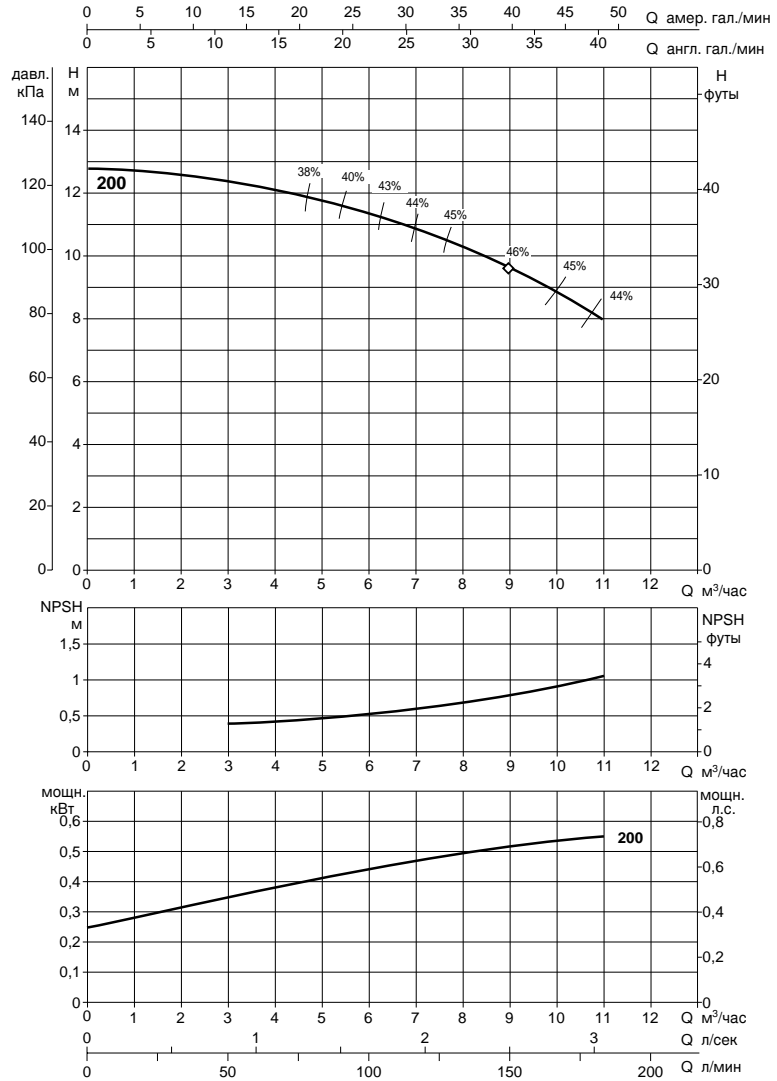
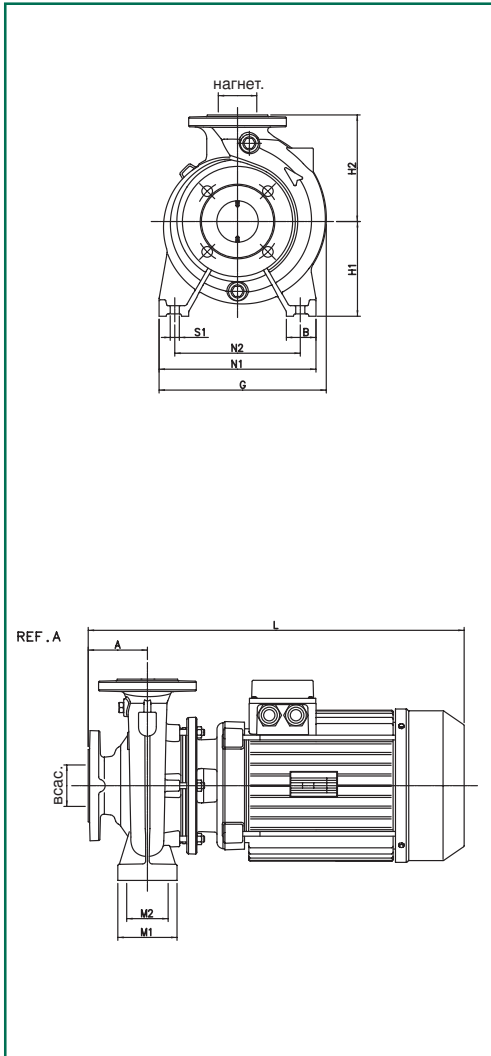

Модель	RIF.	вас.	нагнет.	A	B	E	G	H1	H2	L	M1	M2	N1	N2	S1	W	*	Ø (мм) Месячное уплотнение	Размеры упаковки			Объём м³	Масса кг
																			A	B	H		
NKM 32-200.1/200/0,55/4	A	50	32	80	50	-	278	160	180	439,5	100	70	240	190	M12	-	-	28	680	430	575	0,168	51,2

Модель	Электрические характеристики									Гидравлические характеристики				
	Источник питания	Макс. мощность кВт	Номинальн. мощн. кВт л.с.	In А	I st. А	1/мин.	η max %	cos φ	Q м³/час л/сек	0	6	12	18	
NKM 32-200.1/200/0,55/4	230/400 В	0,8	0,55 0,75	2,9-1,7	11,4-6,4	1396	45,5	0,73	H (м)	12,7	11,2	7,2	-	

Кривые характеристики основаны на значениях кинематической вязкости = 1 мм²/с и плотности, равной 1000 кг/м³. Допуски по кривым характеристикам согласно ISO 9906.

Температура перекачиваемой жидкости: от -10°C до +140°C
 Максимальная окружающая температура: +40°C

NKM 32-200

≅ 1450 1/мин

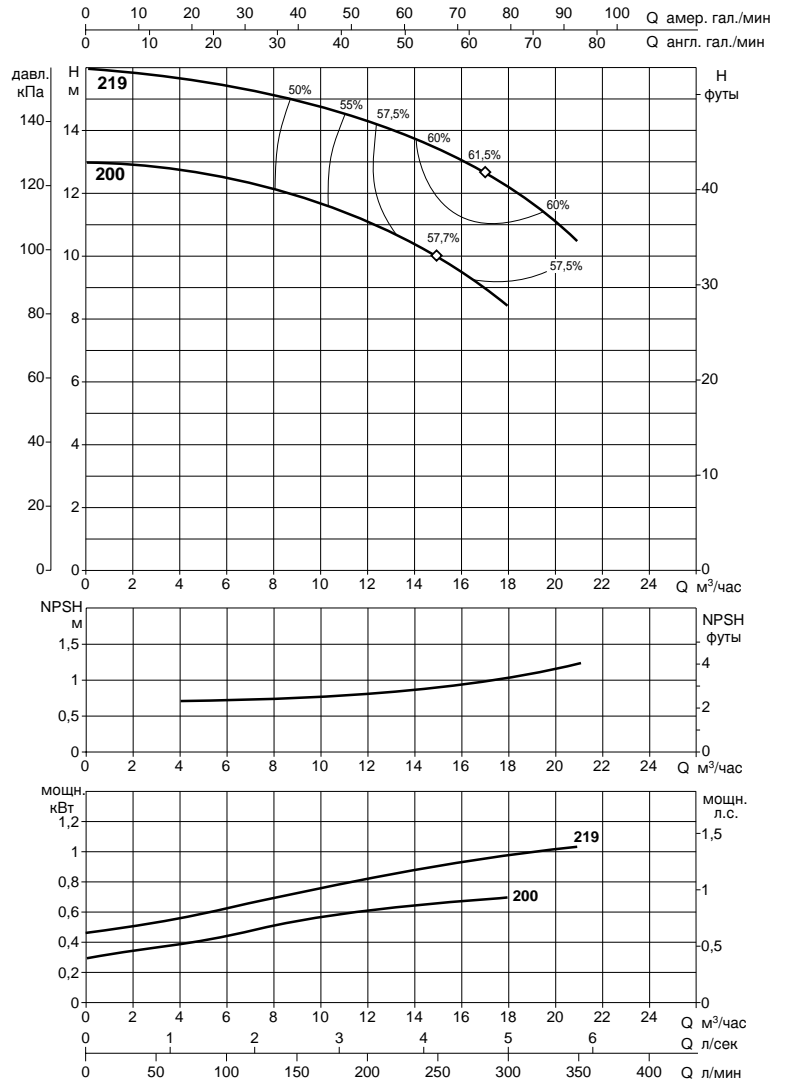
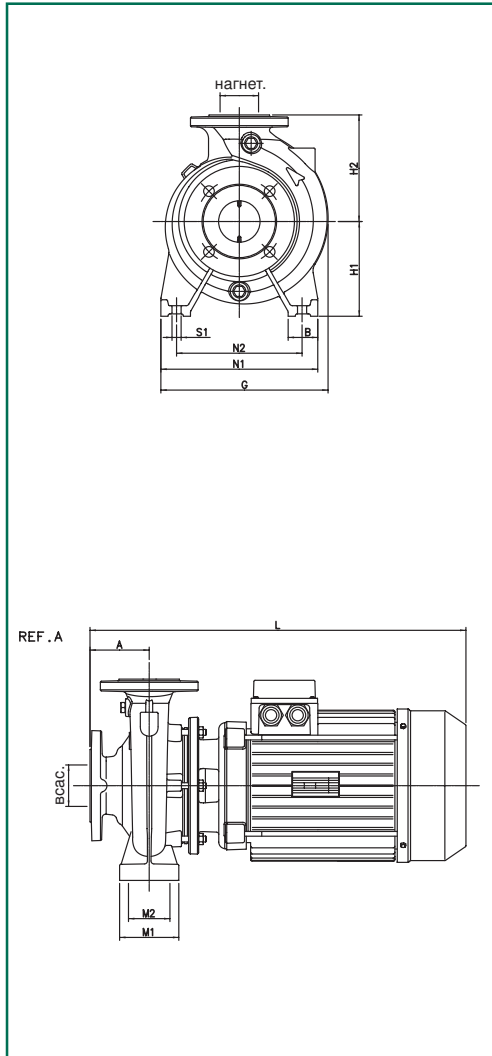

Модель	RIF.	всас.	нагнет.	A	B	E	G	H1	H2	L	M1	M2	N1	N2	S1	W	*	Ø (мм) полезное утолщение	Размеры упаковки			Объем м³	Масса кг
																			A	B	H		
NKM 32-200/200/0,75/4	A	50	32	80	50	-	278	160	180	439,5	100	70	240	190	M12	-	-	28	680	430	575	0,168	51,7
NKM 32-200/219/1,1/4	A	50	32	80	50	-	278	160	180	439,5	100	70	240	190	M12	-	-	28	680	430	575	0,168	52,8

Модель	Электрические характеристики								Гидравлические характеристики															
	Источник питания	Макс. мощность кВт	Номинальн. мощн. кВт л.с.		I _n А	I _{st} А	1/мин.	η max %	cos φ	Q														
			0	6						12	18	24	30	36	0	100	200	300	400	500	600			
NKM 32-200/200/0,75/4	230/400 В	1,1	0,75	1	3,8-2,2	15,1-6	1390	57,8	0,73	H (м)	13	12,5	11,1	8,45	-	-	-	16	15,4	14,3	12,2	-	-	-
NKM 32-200/219/1,1/4	230/400 В	1,4	1,1	1,5	5,2-3,0	21,9-12,9	1403	61,7	0,77		13	12,5	11,1	8,45	-	-	-	16	15,4	14,3	12,2	-	-	-

промышленные и для поддержания давления

Кривые характеристики основаны на значениях кинематической вязкости = 1 мм²/с и плотности, равной 1000 кг/м³. Допуски по кривым характеристикам согласно ISO 9906.

Температура перекачиваемой жидкости: от -10°C до +140°C
 Максимальная окружающая температура: +40°C

NKM 40-125

≅ 1450 1/мин

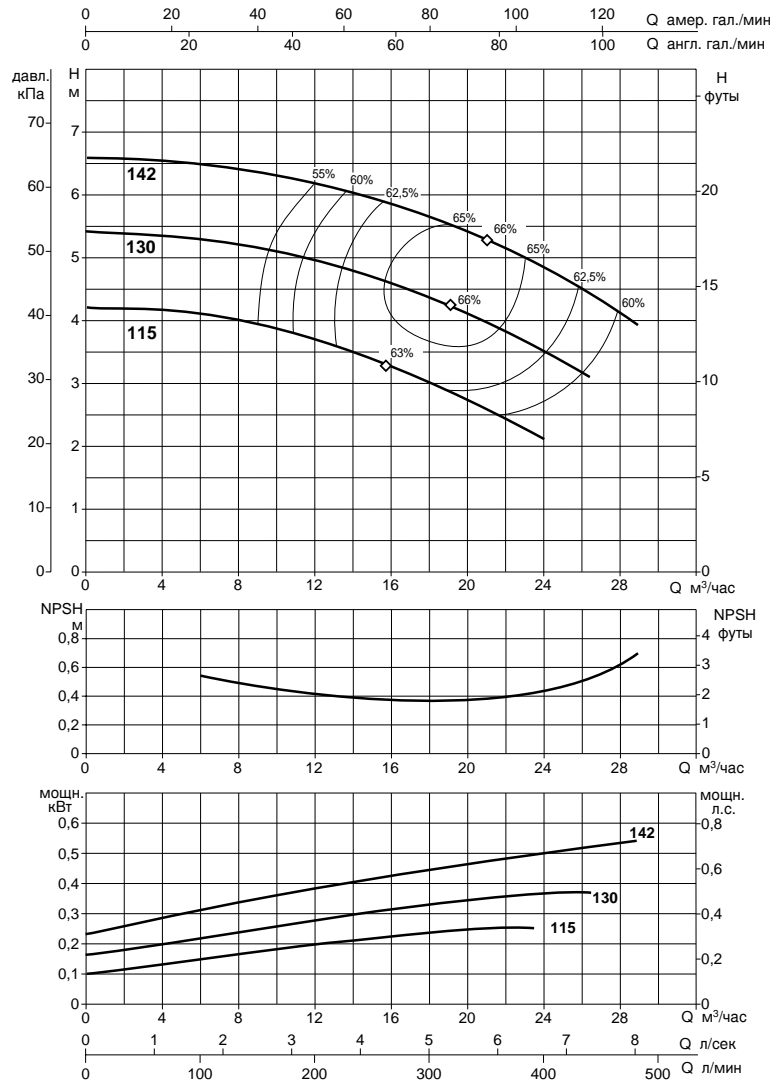
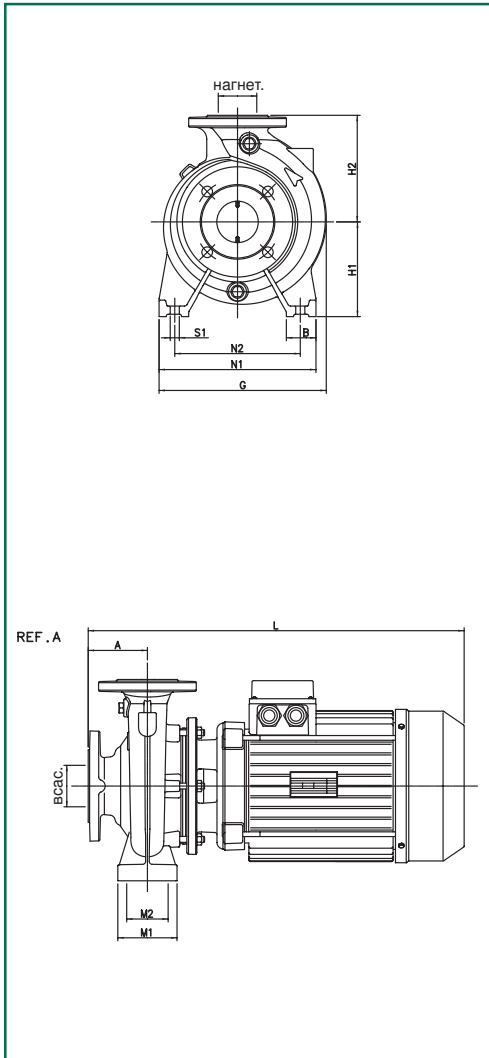

Модель	RIF.	всас.	нагнет.	A	B	E	G	H1	H2	L	M1	M2	N1	N2	S1	W	*	Ø (мм) Межосевое уплощение	Размеры упаковок			Объём м ³	Масса кг
																			A	B	H		
NKM 40-125/115/0.25/4	A	65	40	80	50	-	235	112	140	416,5	100	70	210	160	M12	-	-	28	680	430	575	0,168	35,5
NKM 40-125/130/0.37/4	A	65	40	80	50	-	235	112	140	416,5	100	70	210	160	M12	-	-	28	680	430	575	0,168	36,3
NKM 40-125/142/0.55/4	A	65	40	80	50	-	235	112	140	440	100	70	210	160	M12	-	-	28	680	430	575	0,168	38,5

Модель	Электрические характеристики									Гидравлические характеристики							
	Источник питания	Макс. мощность кВт	Номинальн. мощн. кВт	л.с.	I _n А	I _{st} А	1/мин.	η max %	cos φ	Q							
										м³/час	0	6	12	18	24	30	36
NKM 40-125/115/0.25/4	230/400 В	0,4	0,25	0,33	1,6-0,9	4,6-2,7	1400	63	0,71	H (м)	4.2	4.1	3.7	3	2.1	-	-
NKM 40-125/130/0.37/4	230/400 В	0,6	0,37	0,5	2,1-1,2	6,5-3,7	1380	66,4	0,72		5.4	5.3	5	4.4	3.5	-	-
NKM 40-125/142/0.55/4	230/400 В	0,8	0,55	0,75	2,9-1,7	11,4-6,4	1390	66,4	0,73		6.6	6.5	6.2	5.7	4.8	-	-

Кривые характеристики основаны на значениях кинематической вязкости = 1 мм²/с и плотности, равной 1000 кг/м³. Допуски по кривым характеристикам согласно ISO 9906.

Температура перекачиваемой жидкости: от -10°C до +140°C
 Максимальная окружающая температура: +40°C

NKM 40-160

≅ 1450 1/мин

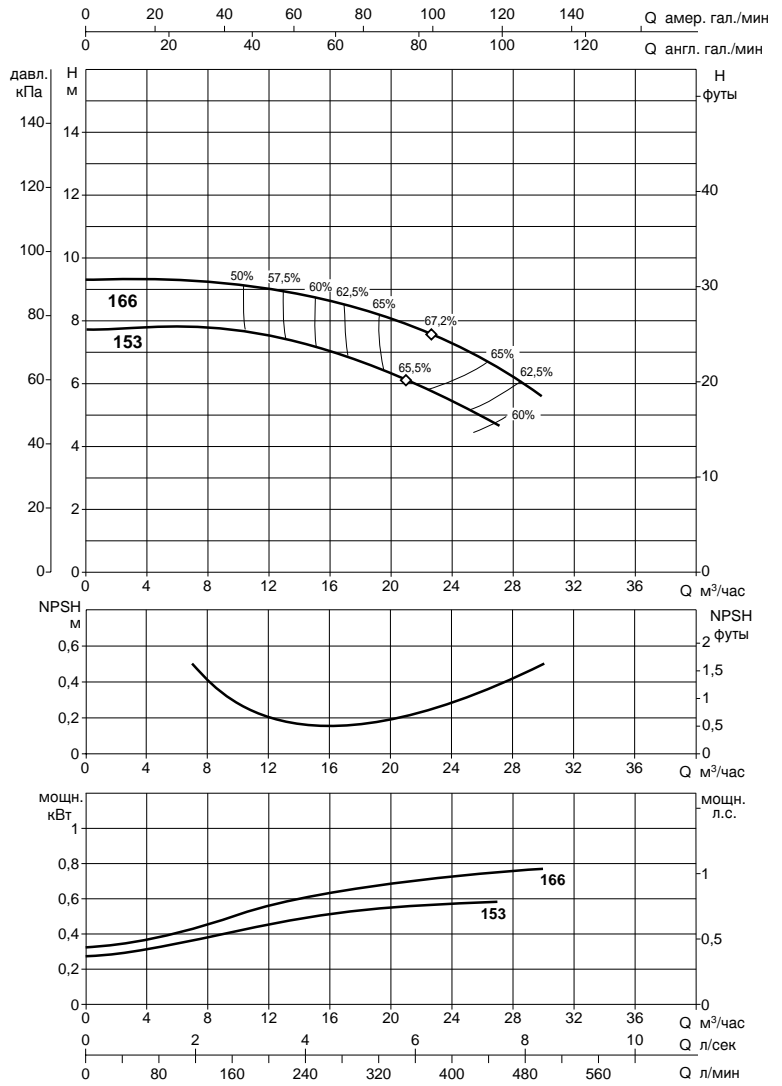
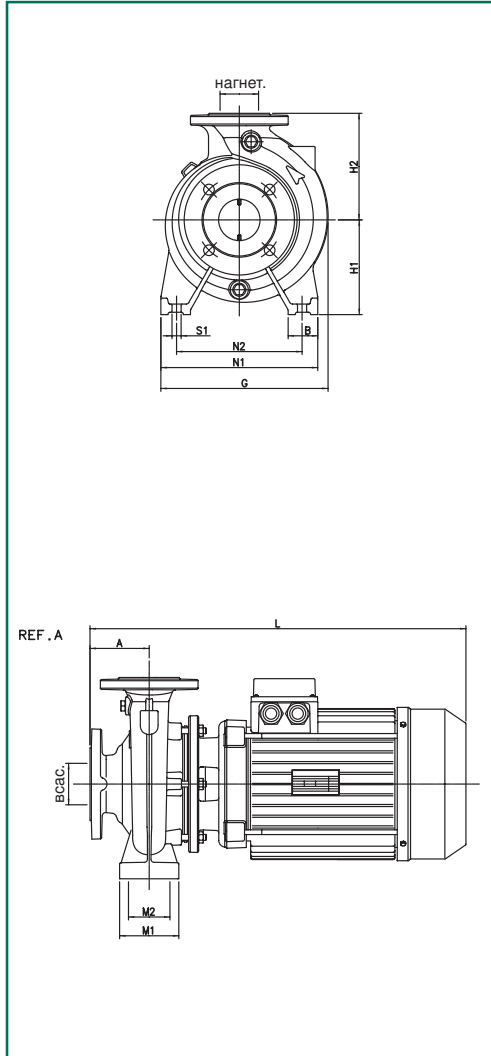

Модель	RIF.	всас.	нагнет.	A	B	E	G	H1	H2	L	M1	M2	N1	N2	S1	W	*	Ø (мм) Несенное уплотнение	Размеры упаковки			Объем М³	Масса кг
																			A	B	H		
NKM 40-160/153/0.55/4	A	65	40	80	50	-	253	132	160	440	100	70	240	190	M12	-	-	28	680	430	575	0,168	40,7
NKM 40-160/166/0.75/4	A	65	40	80	50	-	253	132	160	440	100	70	240	190	M12	-	-	28	680	430	575	0,168	42,1

Модель	Электрические характеристики								Гидравлические характеристики																
	Источник питания	Макс. мощность кВт	Номинальн. мощн. кВт л.с.		I _n А	I _{st} А	1/мин.	η max %	cos φ	Q															
			0	6						12	18	24	30	36	0	100	200	300	400	500	600				
NKM 40-160/153/0.55/4	230/400 В	0,89	0,55	0,75	2,9-1,7	11,4-6,4	1390	65,8	0,73	H (м)	7.6	7.7	7.6	6.7	5.5	-	-								
NKM 40-160/166/0.75/4	230/400 В	1,1	0,75	1	3,8-2,2	15,1-6	1390	67	0,73	H (м)	9.2	9.2	9	8.4	7.4	5.7	-								

Кривые характеристики основаны на значениях кинематической вязкости = 1 мм²/с и плотности, равной 1000 кг/м³. Допуски по кривым характеристикам согласно ISO 9906.

Температура перекачиваемой жидкости: от -10°C до +140°C
 Максимальная окружающая температура: +40°C

NKM 40-200

≅ 1450 1/мин

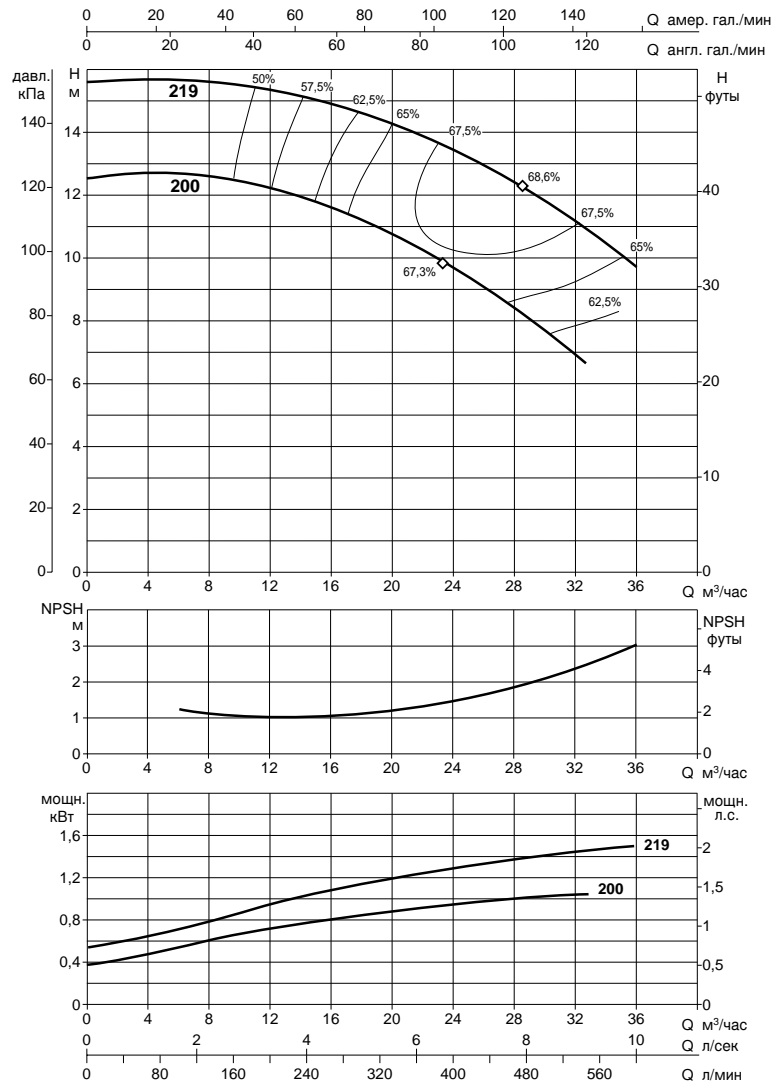
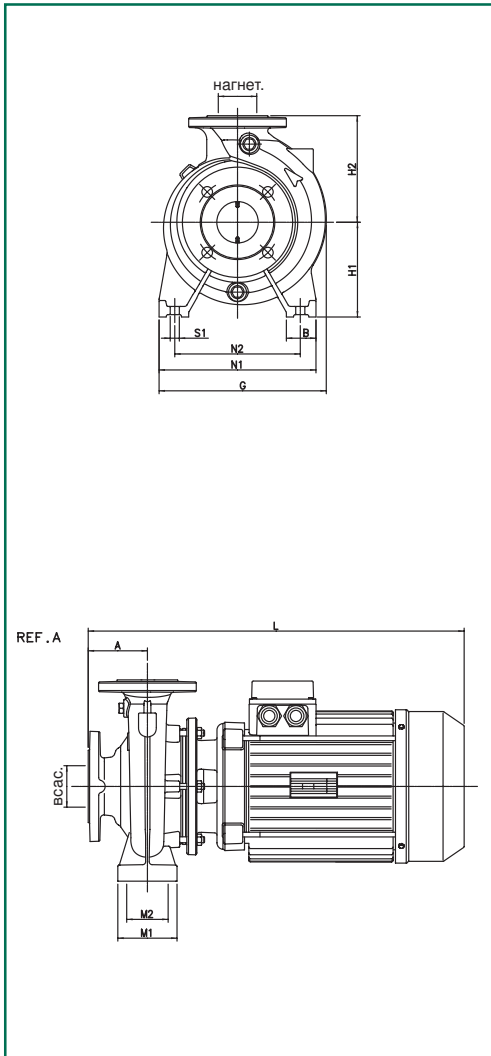

Модель	RIF.	всас.	нагнет.	A	B	E	G	H1	H2	L	M1	M2	N1	N2	S1	W	*	Ø (мм) Месячное уплотнение	Размеры упаковки			Объём м³	Масса кг
																			A	B	H		
NKM 40-200/200/1,1/4	A	65	40	100	50	-	296	160	180	459,5	100	70	265	212	M12	-	-	28	680	430	575	0,168	55,5
NKM 40-200/219/1,5/4	A	65	40	100	50	-	296	160	180	483	100	70	265	212	M12	-	-	28	680	430	575	0,168	58,0

Модель	Электрические характеристики									Гидравлические характеристики														
	Источник питания	Макс. мощность кВт	Номинальн. мощн. кВт	I _n А	I _{st} А	1/мин.	η max %	cos φ	Q															
									0	6	12	18	24	30	36									
NKM 40-200/200/1,1/4	230/400 В	1,5	1,1	1,5	5,2-3,0	21,9-2,9	1401	67,5	0,77	0	100	200	300	400	500	600	H (м)	12,6	12,6	12,3	11,2	9,7	7,7	-
NKM 40-200/219/1,5/4	230/400 В	2,1	1,5	2	6,4-3,7	30-17,4	1395	68,4	0,78	0	100	200	300	400	500	600	H (м)	15,6	15,6	15,3	14,7	13,4	11,8	9,8

Кривые характеристики основаны на значениях кинематической вязкости = 1 мм²/с и плотности, равной 1000 кг/м³. Допуски по кривым характеристикам согласно ISO 9906.

Температура перекачиваемой жидкости: от -10°C до +140°C
 Максимальная окружающая температура: +40°C

NKM 40-250

≅ 1450 1/мин

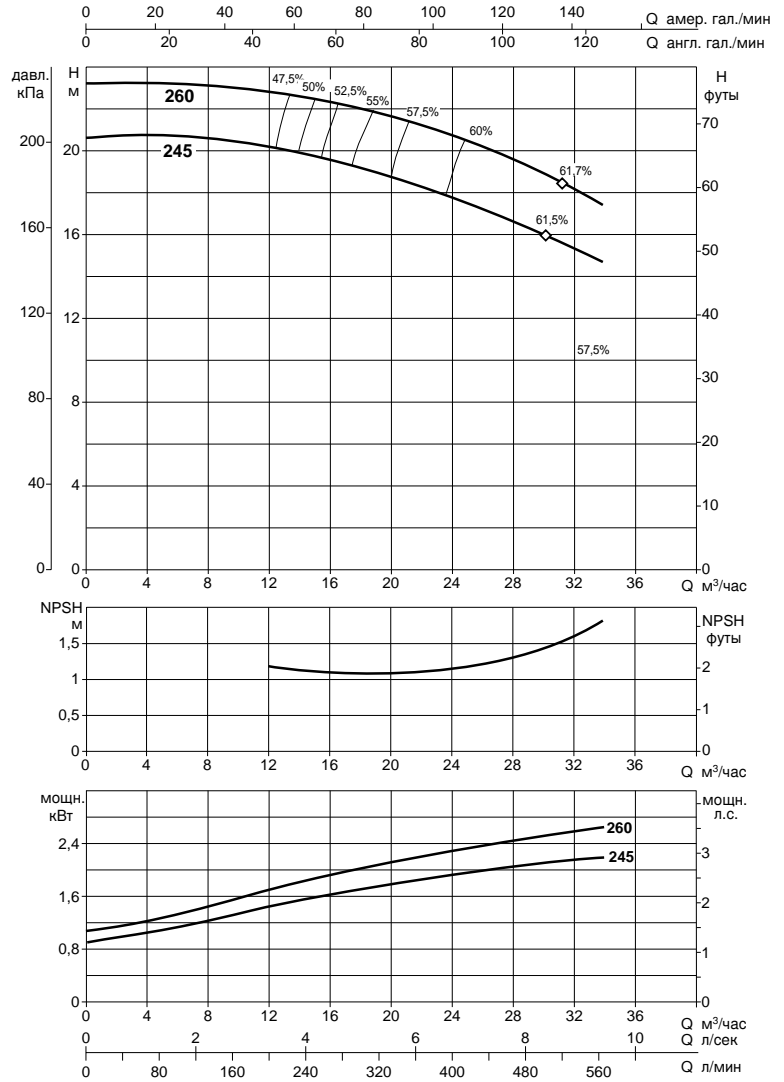
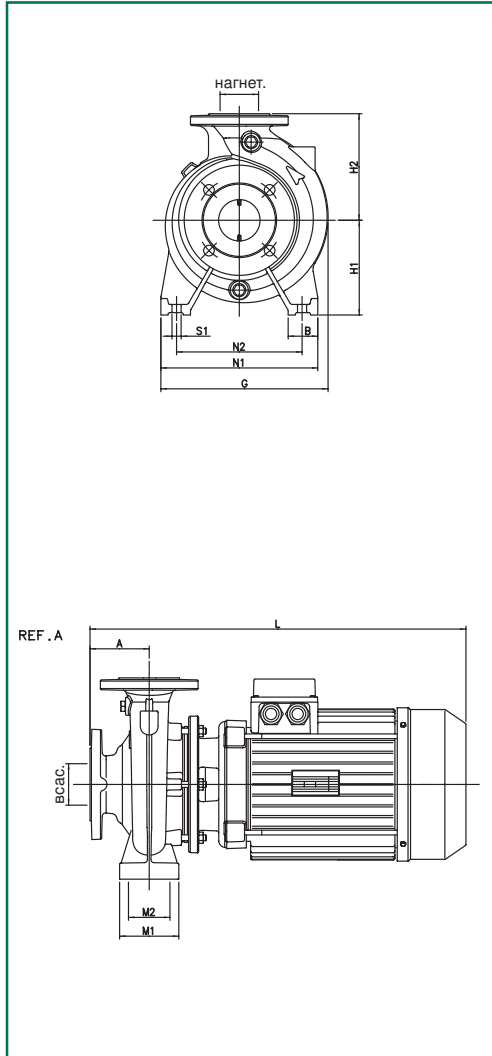

Модель	RIF.	всас.	нагнет.	A	B	E	G	H1	H2	L	M1	M2	N1	N2	S1	W	*	Ø (мм) Насосное устройство	Размеры упаковки			Объем М³	Масса кг
																			A	B	H		
NKM 40-250/245/2,2/4	A	65	40	100	65	-	335	180	225	483	125	95	320	250	M12	-	-	28	680	430	575	0,168	68,7
NKM 40-250/260/3/4	A	65	40	100	65	-	335	180	225	529	125	95	320	250	M12	-	-	28	680	430	575	0,168	74,4

Модель	Электрические характеристики									Гидравлические характеристики							
	Источник питания	Макс. мощность кВт	Номинальн. мощн. кВт	л.с.	In А	I st. А	1/мин.	η max %	cos φ	Q М³/час л/сек	0	6	12	18	24	30	36
											0	100	200	300	400	500	600
NKM 40-250/245/2,2/4	230/400 В	2,8	2,2	3	9,2-5,3	47-27	1390	62	0,78	H (М)	20,6	20,5	20,1	19,2	17,8	16	-
NKM 40-250/260/3/4	400 В	3,5	3	4	7,1	37,6	1415	62	0,79	H (М)	23,3	23,1	22,8	22,2	20,8	19	-

Кривые характеристики основаны на значениях кинематической вязкости = 1 мм²/с и плотности, равной 1000 кг/м³. Допуски по кривым характеристикам согласно ISO 9906.

Температура перекачиваемой жидкости: от -10°C до +140°C
 Максимальная окружающая температура: +40°C

NKM 50-160

≅ 1450 1/мин

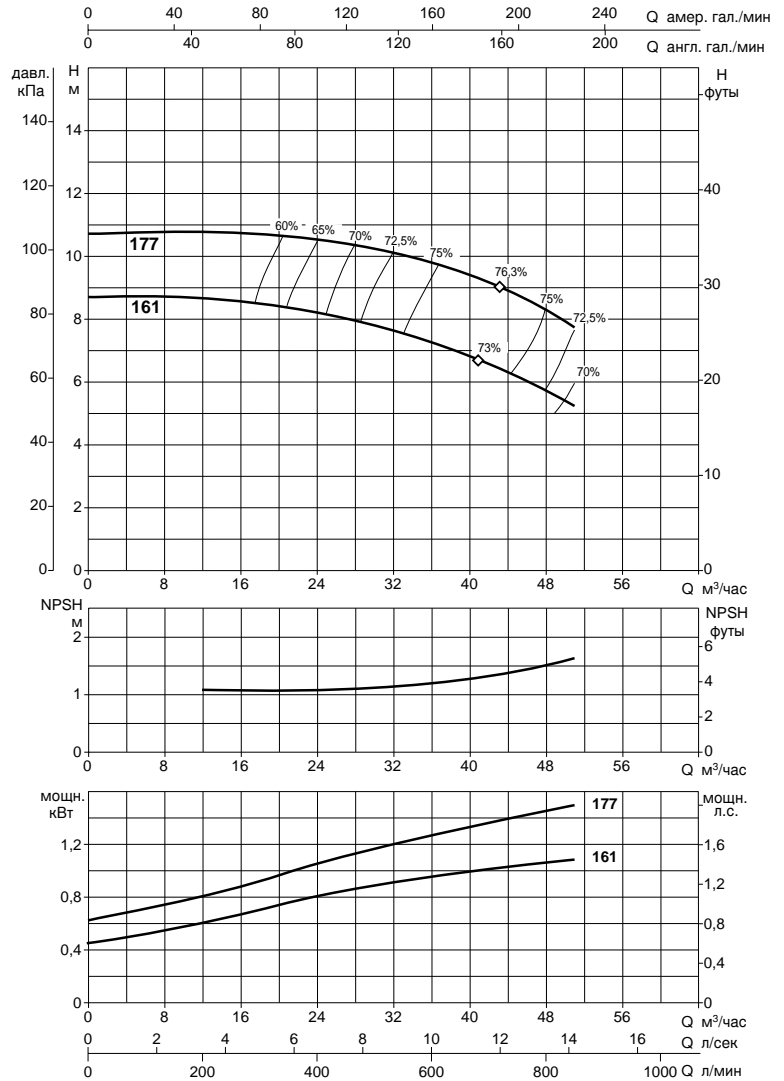
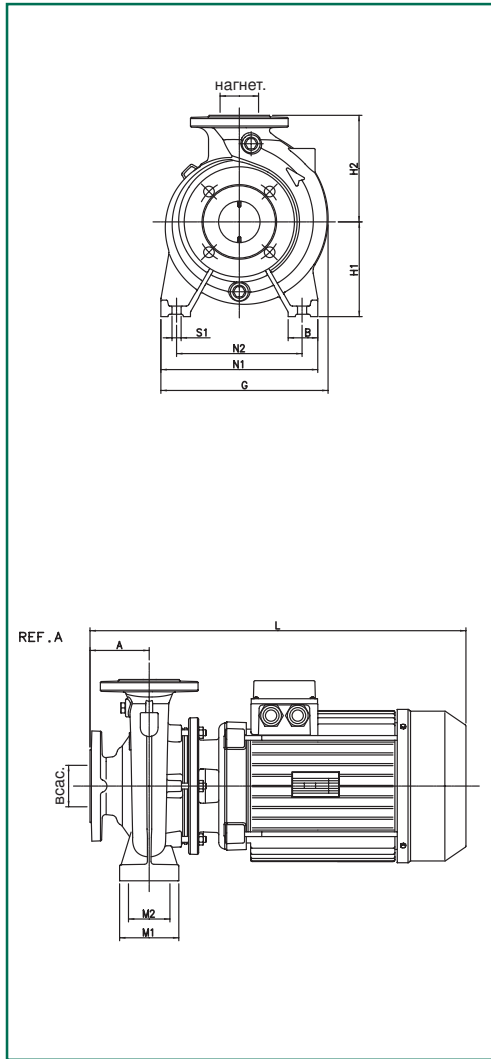

Модель	RIF.	всас.	нагнет.	A	B	E	G	H1	H2	L	M1	M2	N1	N2	S1	W	*	Ø (мм) Маслянистое успокоение	Размеры упаковок			Объем М³	Масса кг
																			A	B	H		
NKM 50-160/161/1,1/4	A	65	50	100	50	-	282	160	180	460	100	70	265	212	M12	-	-	28	680	430	575	0,168	45,4
NKM 50-160/177/1,5/4	A	65	50	100	50	-	282	160	180	483,5	100	70	265	212	M12	-	-	28	680	430	575	0,168	47,9

Модель	Электрические характеристики								Гидравлические характеристики																
	Источник питания	Макс. мощность кВт	Номинальн. мощн. кВт л.с.	In А	I st. А	1/мин.	η max %	cos φ	Q																
									0	12	18	24	30	36	42	48									
NKM 50-160/161/1,1/4	230/400 В	1,46	1,1	1,5	5,2-3,0	21,9-2,9	1403	76	0,77	0	200	300	400	500	600	700	800	8	8	8,5	8,2	7,8	7,3	6,7	5,7
NKM 50-160/177/1,5/4	230/400 В	2,1	1,5	2	6,4-3,7	30-17,4	1395	76	0,78	0	200	300	400	500	600	700	800	10	10,8	10,7	10,5	10,2	9,8	9,2	8,3

Кривые характеристики основаны на значениях кинематической вязкости = 1 мм²/с и плотности, равной 1000 кг/м³. Допуски по кривым характеристикам согласно ISO 9906.

Температура перекачиваемой жидкости: от -10°C до +140°C
 Максимальная окружающая температура: +40°C

NKM 50-200

≅ 1450 1/мин

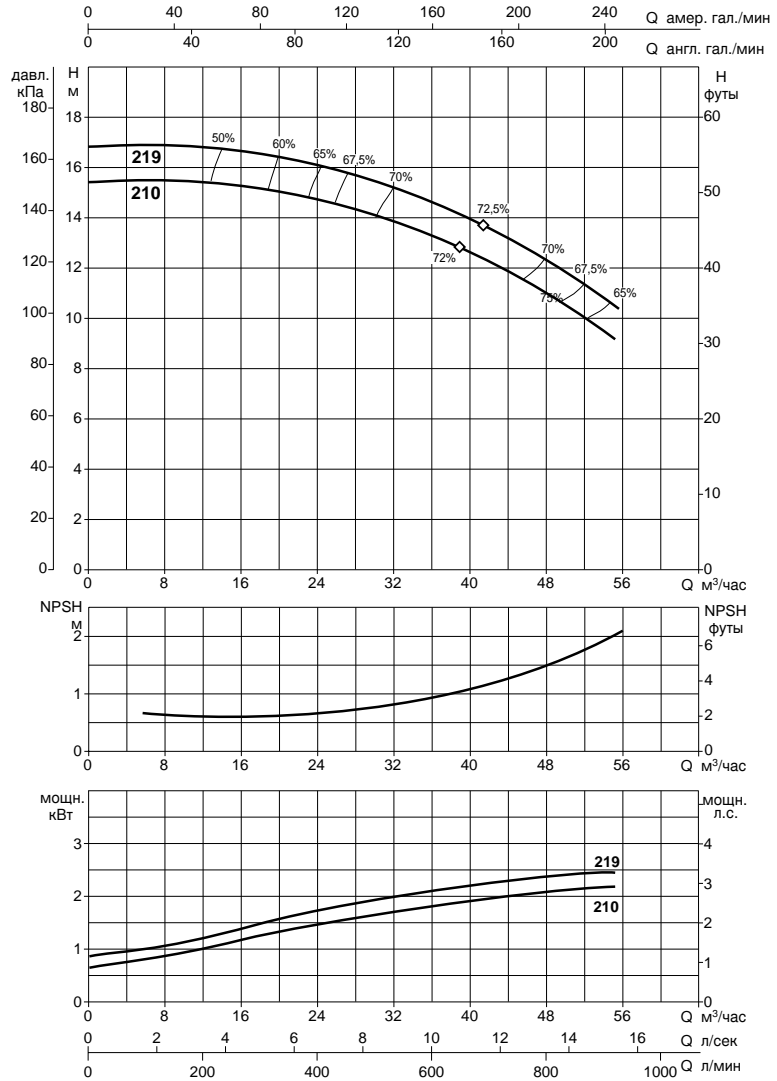
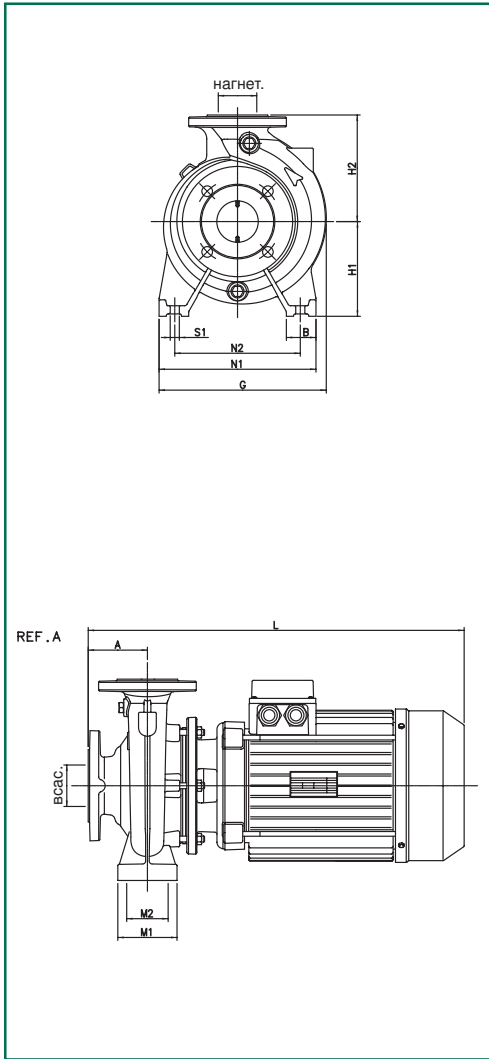

Модель	RIF.	всас.	нагнет.	A	B	E	G	H1	H2	L	M1	M2	N1	N2	S1	W	*	Ø (мм) Месячное уплотнение	Размеры упаковки			Объём м³	Масса кг
																			A	B	H		
NKM 50-200/210/2,2/4	A	65	50	100	50	-	302	160	200	483	100	70	265	212	M12	-	-	28	680	430	575	0,168	62,8
NKM 50-200/219/3/4	A	65	50	100	50	-	302	160	200	529	100	70	265	212	M12	-	-	28	680	430	575	0,168	68,5

Модель	Электрические характеристики									Гидравлические характеристики																		
	Источник питания	Макс. мощность кВт	Номинальн. мощн. кВт	л.с.	I _n А	I _{st} А	1/мин.	η max %	cos φ	Q																		
										0	12	18	24	30	36	42	48	54	0	200	300	400	500	600	700	800	900	
NKM 50-200/210/2,2/4	230/400 В	2,7	2,2	3	9,4-5,4	47-27	1392	72	0,78	H	15,3	15,3	15,2	14,8	14	13,3	12,1	10,8	9,4	0	200	300	400	500	600	700	800	900
NKM 50-200/219/3/4	400 В	3,2	3	4	7,1	37,6	1415	72	0,79	H (M)	16,8	16,8	16,5	16,1	15,5	14,6	13,6	12,4	10,9	0	200	300	400	500	600	700	800	900

Кривые характеристики основаны на значениях кинематической вязкости = 1 мм²/с и плотности, равной 1000 кг/м³. Допуски по кривым характеристикам согласно ISO 9906.

Температура перекачиваемой жидкости: от -10°C до +140°C
 Максимальная окружающая температура: +40°C

NKM 50-250

≅ 1450 1/мин

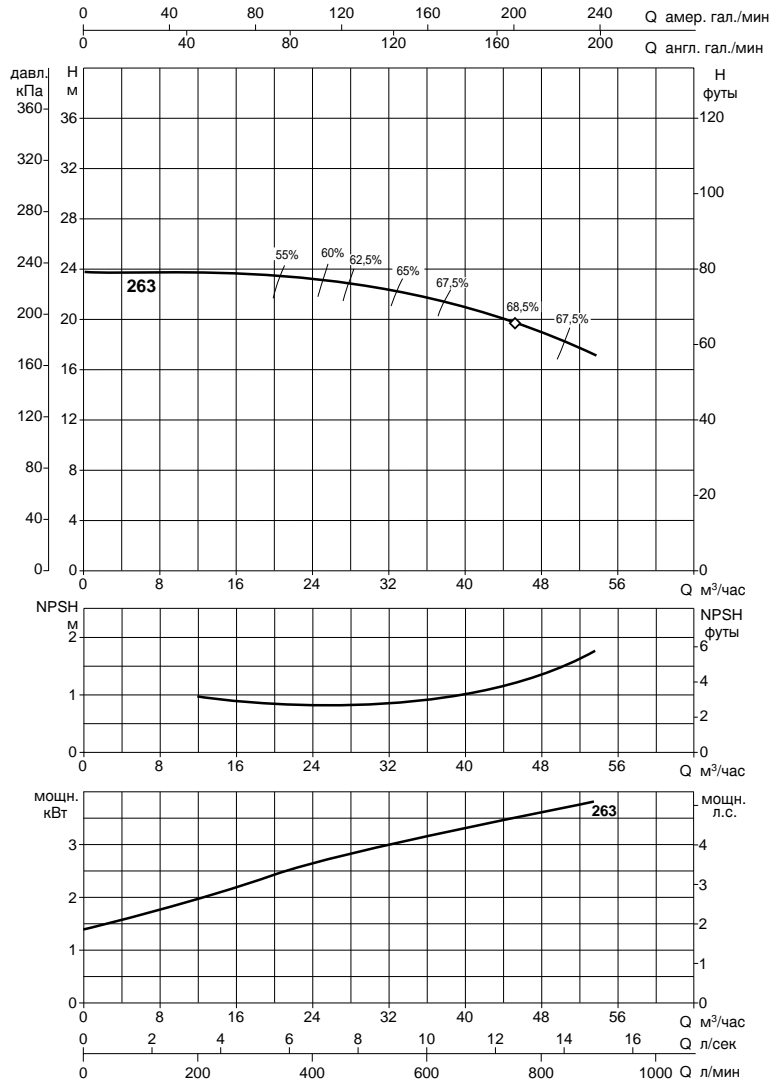
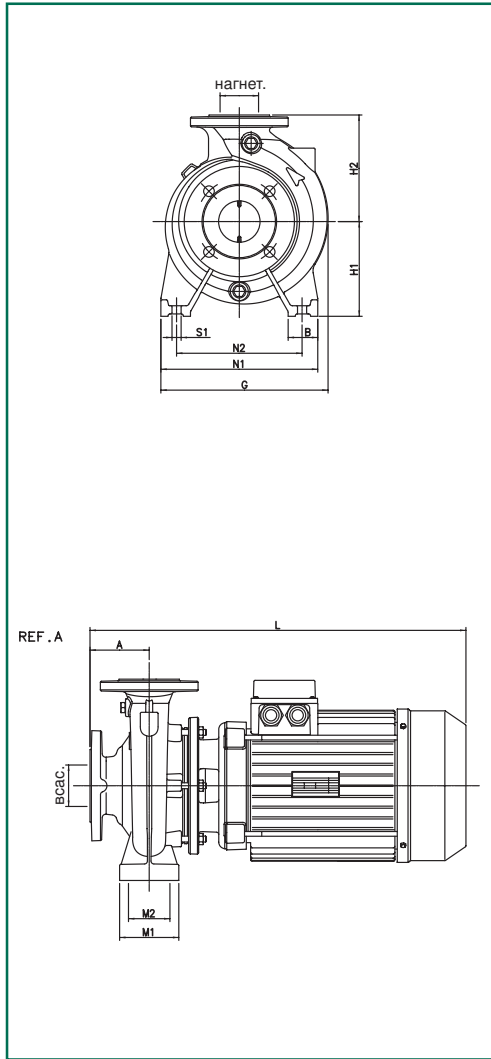

Модель	RIF.	всас.	нагнет.	A	B	E	G	H1	H2	L	M1	M2	N1	N2	S1	W	*	Ø (мм) Внешнее уплотнение	Размеры упаковки			Объем м³	Масса кг
																			A	B	H		
NKM 50-250/263/4/4	A	65	50	100	65	-	350	180	225	529	125	95	320	250	M12	-	-	28	680	430	575	0,168	78,6

Модель	Электрические характеристики								Гидравлические характеристики																			
	Источник питания	Макс. мощность кВт	Номинальн. мощн. кВт л.с.		In А	I st. А	1/мин.	η max %	cos φ	Q																		
			0	12						18	24	30	36	42	48	54	0	200	300	400	500	600	700	800	900			
NKM 50-250/263/4/4	400 В	4,5	4	5,5	8,8	52,8	1415	68,3	0,8	H (м)	23,8	24	23,8	23,4	22,7	21,6	20,4	19	17,1	23,8	24	23,8	23,4	22,7	21,6	20,4	19	17,1

Рабочие характеристики

Таблица графических значений

Кривые характеристики основаны на значениях кинематической вязкости = 1 мм²/с и плотности, равной 1000 кг/м³. Допуски по кривым характеристикам согласно ISO 9906.

НКР

≡ 2900 1/мин

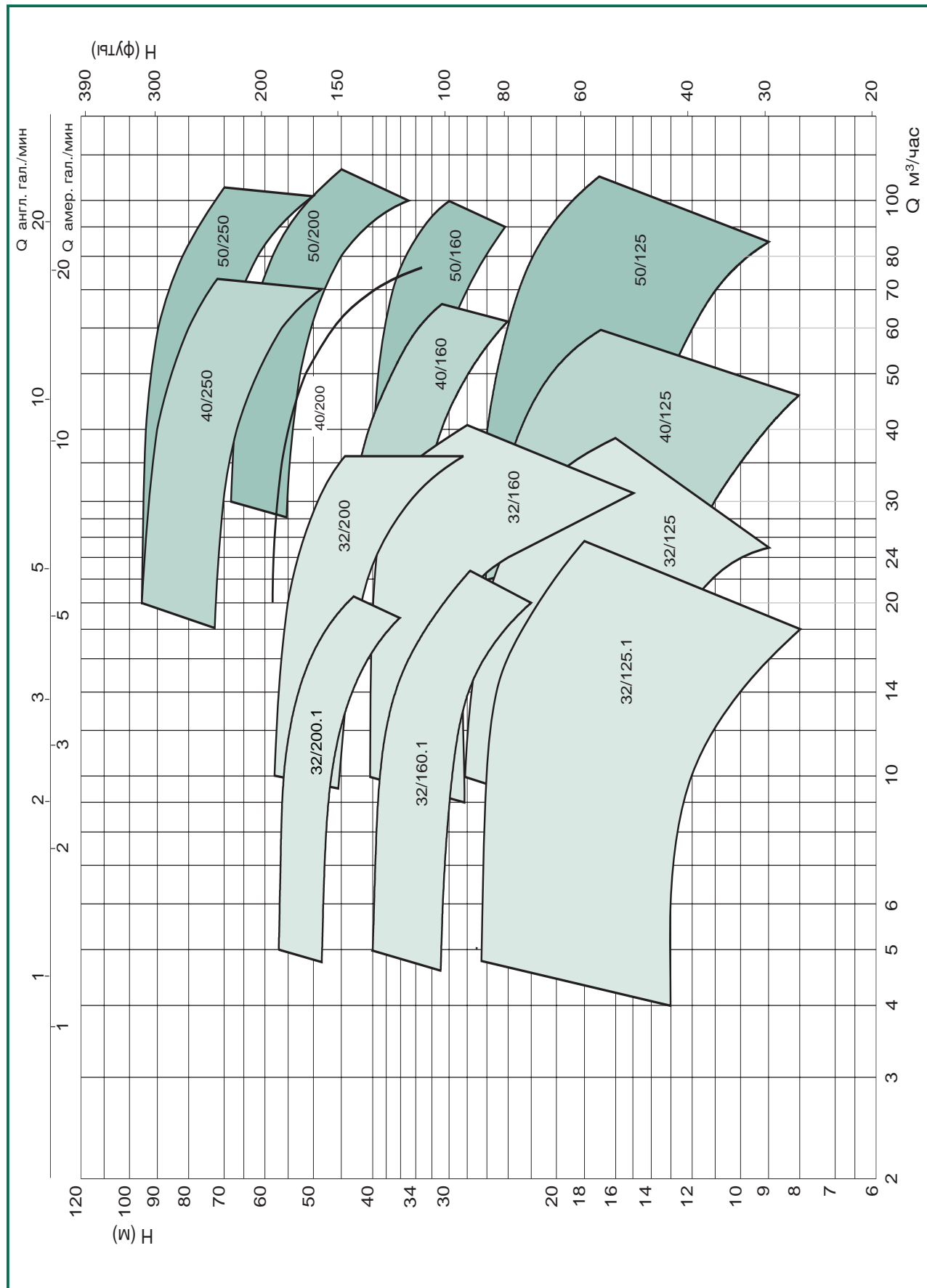

Рабочие характеристики NKP

Таблица цифровых значений
≈ 2900 1/мин

Модель	Номинальн. мощн.		Q																	
	кВт	л.с.	0	6	12	18	24	30	36	42	48	54	60	66	72	78	84	90	102	114
NKP 32-125.1/102/0.75/2	0.75	1	13	12.5	11	8														
NKP 32-125.1/115/1.1/2	1.1	1.5	17.2	17	15	12.5														
NKP 32-125.1/125/1.5/2	1.5	2	21	20.8	19	16.8														
NKP 32-125.1/140/2.2/2	2.2	3	27	26.9	25.9	23	19.5													
NKP 32-125.1/140/2.2/2 M	2.2	3	27	26.9	25.9	23	19.5													
NKP 32-125/110/1.1/2	1.1	1.5	15.8	15.4	14.5	12.9	9.9													
NKP 32-125/120/1.5/2	1.5	2	19.4	19	18.2	16.8	14.5													
NKP 32-125/130/2.2/2	2.2	3	23.7	23.4	23	21.8	19.8	16.8												
NKP 32-125/130/2.2/2 M	2.2	3	23.7	23.4	23	21.8	19.8	16.8												
NKP 32-125/142/3/2	3	4	28.6	28.2	27.6	26.5	24.6	21.8	17.9											
NKP 32-125/142/3/2 M	3	4	28.6	28.2	27.6	26.5	24.6	21.8	17.9											
NKP 32-160.1/155/2.2/2	2.2	3	29.2	29	26.5	20.5														
NKP 32-160.1/155/2.2/2 M	2.2	3	29.2	29	26.5	20.5														
NKP 32-160.1/166/3/2	3	4	35.3	35	33	28														
NKP 32-160.1/166/3/2 M	3	4	35.3	35	33	28														
NKP 32-160/151/3/2	3	4	30.5	30	29	27	24	19.5												
NKP 32-160/151/3/2 M	3	4	30.5	30	29	27	24	19.5												
NKP 32-160/163/4/2	4	5.5	36	36	35	33.5	30.5	27	22											
NKP 32-160/163/4/2 M	4	5.5	36	36	35	33.5	30.5	27	22											
NKP 32-160/177/5,5/2	5.5	7.5	43.5	43.2	42.6	41.5	39	36	31.5	25.5										
NKP 32-200.1/188/4/2	4	5.5	45.3	44.4	40.8	34.4	26.8													
NKP 32-200.1/188/4/2 M	4	5.5	45.3	44.4	40.8	34.4	26.8													
NKP 32-200.1 205/5,5/2	5.5	7.5	56.6	55.7	52	45.8	36.2													
NKP 32-200/190/5.5/2	5.5	7.5	47	46.5	45	43	40	35	29											
NKP 32-200/210/7.5/2	7.5	10	58.5	58	57	56	53	49	44											
NKP 40-125/107/1.5/2	1.5	2	14.7	14.5	14.3	13.8	13	11.8	10.5	8.6	7									
NKP 40-125/120/2.2/2	2.2	3	19	18.7	18.4	17.8	17	15.9	14.6	13	11									
NKP 40-125/120/2.2/2 M	2.2	3	19	18.7	18.4	17.8	17	15.9	14.6	13	11									
NKP 40-125/130/3/2	3	4	22.8	22.5	22.3	22	21.2	20.2	19	17.4	15.5	13.5								
NKP 40-125/130/3/2 M	3	4	22.8	22.5	22.3	22	21.2	20.2	19	17.4	15.5	13.5								
NKP 40-125/139/4/2	4	5.5	26.4	26.2	26	25.6	25	24	23	21.5	19.5	17.5	15							
NKP 40-125/139/4/2 M	4	5.5	26.4	26.2	26	25.6	25	24	23	21.5	19.5	17.5	15							
NKP 40-160/158/5,5/2	5.5	7.5	34			34	33.5	32.5	31	29.5	27	24								
NKP 40-160/172/7,5/2	7.5	10	41			41	41	40	39	37.5	35.5	33	30	26.5						
NKP 40-200/210/11/2	11	15	57	57.5	58	58	57.5	57	55	53	50	47	43.5	39						
NKP 40-250/230/15/2	15	20	72.5			72.5	72	70	68	66	62.5	60	56	51.5						
NKP 40-250/245/18.5/2	18.5	25	83			83	82.5	81.5	80	77	74	71.5	67.5	63.5	58.5					
NKP 40-250/260/22/2	22	30	96			95	94.5	93.5	92	90	87.5	84	81	76.5	71.5					
NKP 50-125/115/3/2	3	4	17				16.5	16	15.5	15	14.5	13.7	13	12	11	10	9			
NKP 50-125/115/3/2 M	3	4	17				16.5	16	15.5	15	14.5	13.7	13	12	11	10	9			
NKP 50-125/125/4/2	4	5.5	20.5				20	19.5	19.1	18.5	18	17.5	16.5	15.8	14.8	14	12.5	11.5		
NKP 50-125/125/4/2 M	4	5.5	20.5				20	19.5	19.1	18.5	18	17.5	16.5	15.8	14.8	14	12.5	11.5		
NKP 50-125/135/5,5/2	5.5	7.5	24				23.6	23.5	23.2	22.8	22.2	21.5	21	20	19.1	18.5	17.5	16.5	13.4	
NKP 50-125/144/7,5/2	7.5	10	28				27.8	27.5	27.3	27	26.5	25.8	25.3	24.5	23.5	23	21.5	20.5	18	15.5
NKP 50-160/153/7.5/2	7.5	10	32				32.5	32.4	32	31.5	31	30.5	29.5	28.5	27.5	26	25	23.5		
NKP 50-160/169/11/2	11	15	39.5					40	39.8	39.5	39	38.5	38	37.2	36.5	35	34	32.5		
NKP 50-200/200/15/2	15	20	55					56	55.5	54	53.5	52	51	49	47.5	45.5	43	41		
NKP 50-200/210/18,5/2	18.5	25	61.5					62	62	61.5	60.5	59	58	56.5	55	53	51	48.5	43	
NKP 50-200/219/22/2	22	30	67.5					68	67.5	67	66	65.5	64	62.5	61	59.5	57	55	50	
NKP 50-250/230/22/2	22	30	73.5					75	74.5	73.8	73.5	71	68.5	67	65	62.5	60	57	49	
NKP 50-250/257/30/2	30	40	92.5					94	94	93.6	93.5	91	89	87.5	86	83	81	78	72	

H (M)

промышленные и для поддержания давления

Кривые характеристики основаны на значениях кинематической вязкости = 1 мм²/с и плотности, равной 1000 кг/м³. Допуски по кривым характеристикам согласно ISO 9906.

Температура перекачиваемой жидкости: от -10°C до +140°C
 Максимальная окружающая температура: +40°C

NKP 32-125.1

≅ 2900 1/мин

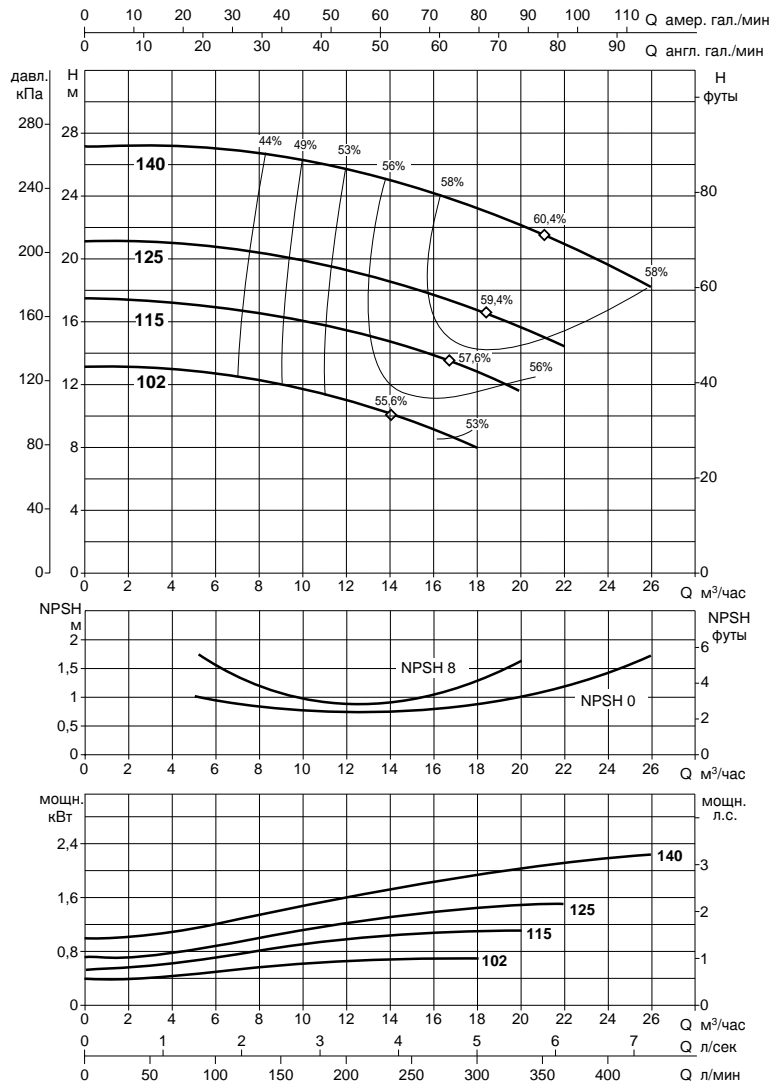
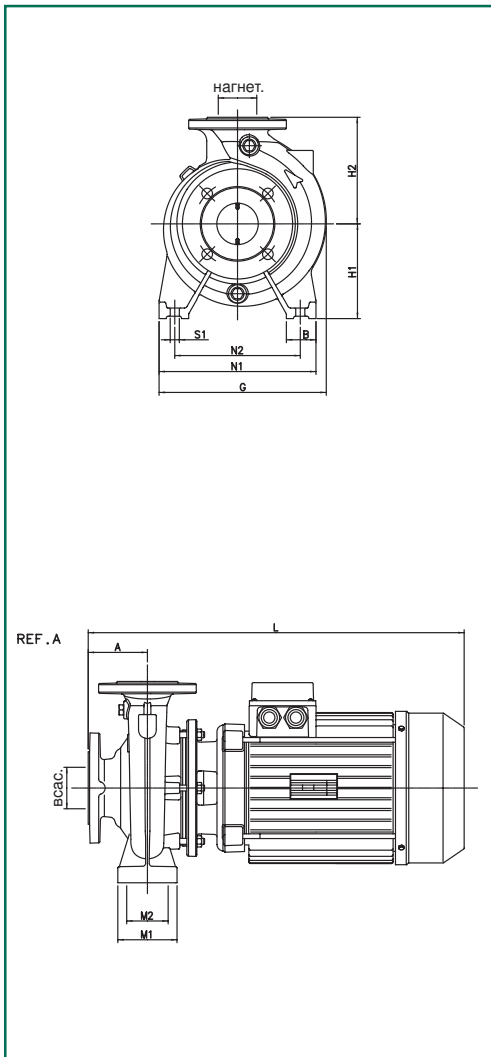

Модель	RIF.	всас.	нагнет.	A	B	E	G	H1	H2	L	M1	M2	N1	N2	S1	W	*	Ø (мм) Механическое уплотнение	Размеры упаковки			Объём м³	Масса кг
																			A	B	H		
NKP 32-125.1/102/0.75/2	A	50	32	80	50	-	234	112	140	416,5	100	70	190	140	M12	-	-	28	680	430	575	0,168	35,7
NKP 32-125.1/115/1.1/2	A	50	32	80	50	-	234	112	140	416,5	100	70	190	140	M12	-	-	28	680	430	575	0,168	36,2
NKP 32-125.1/125/1.5/2	A	50	32	80	50	-	234	112	140	440	100	70	190	140	M12	-	-	28	680	430	575	0,168	39,9
NKP 32-125.1/140/2.2/2 M	A	50	32	80	50	-	234	112	140	440	100	70	190	140	M12	-	-	28	680	430	575	0,168	46,4
NKP 32-125.1/140/2.2/2	A	50	32	80	50	-	234	112	140	440	100	70	190	140	M12	-	-	28	680	430	575	0,168	41,0

Модель	Электрические характеристики									Гидравлические характеристики								
	Источник питания	Макс. мощность кВт	Номинальн. мощн. кВт	л.с.	In А	I st. А	1/мин.	η max %	cos φ	Q								
										0	6	12	18	24	30	36	42	48
NKP 32-125.1/102/0.75/2	230/400 В	1	0,75	1	3,5-2,0	15,4-8,8	2820	56	0,79	H (м)								
NKP 32-125.1/115/1.1/2	230/400 В	1,5	1,1	1,5	5,2-3,0	22,9-13,2	2775	57,8	0,79	13	12,5	11	8	-	-	-	-	-
NKP 32-125.1/125/1.5/2	230/400 В	2,1	1,5	2	6,2-3,6	35,3-20,5	2800	59,5	0,83	17,2	17	15	12,5	-	-	-	-	-
NKP 32-125.1/140/2.2/2 M	220/240 В	2,85	2,2	3	13,7	49	2780	60,3	0,98	21	20,8	19	16,8	-	-	-	-	-
NKP 32-125.1/140/2.2/2	230/400 В	2,7	2,2	3	9,2-5,3	54,2-31,2	2780	60,3	0,83	27	26,9	25,9	23	19,5	-	-	-	-

Кривые характеристики основаны на значениях кинематической вязкости = 1 мм²/с и плотности, равной 1000 кг/м³. Допуски по кривым характеристикам согласно ISO 9906.

Температура перекачиваемой жидкости: от -10°C до +140°C
 Максимальная окружающая температура: +40°C

NKP 32-125

≅ 2900 1/мин

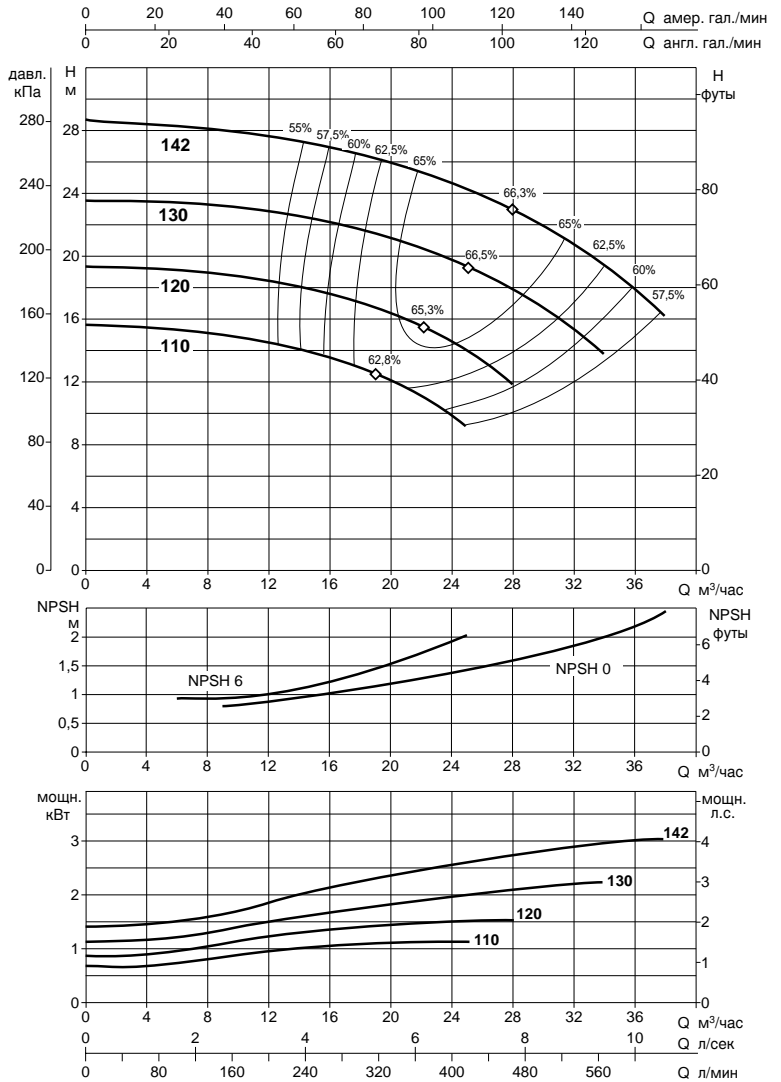
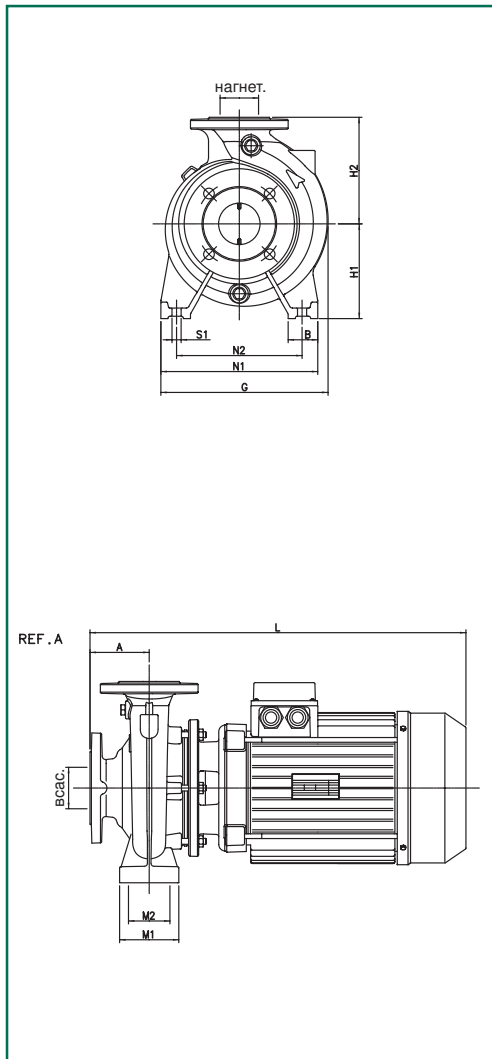

Модель	RIF.	всас.	нагнет.	A	B	E	G	H1	H2	L	M1	M2	N1	N2	S1	W	*	Ø (мм) Механическое уплотнение	Размеры упаковки L/A L/B H	Объем М³	Масса кг
NKP 32-125/110/1.1/2	A	50	32	80	50	-	234	112	140	416,5	100	70	190	140	M12	-	-	28	680 430 575	0,168	36,2
NKP 32-125/120/1.5/2	A	50	32	80	50	-	234	112	140	440	100	70	190	140	M12	-	-	28	680 430 575	0,168	39,9
NKP 32-125/130/2.2/2 M	A	50	32	80	50	-	234	112	140	440	100	70	190	140	M12	-	-	28	680 430 575	0,168	46,4
NKP 32-125/130/2.2/2	A	50	32	80	50	-	234	112	140	440	100	70	190	140	M12	-	-	28	680 430 575	0,168	41,0
NKP 32-125/142/3/2 M	A	50	32	80	50	-	234	112	140	463,5	100	70	190	140	M12	-	-	28	680 430 575	0,168	51,8
NKP 32-125/142/3/2	A	50	32	80	50	-	234	112	140	463,5	100	70	190	140	M12	-	-	28	680 430 575	0,168	45,6

** Подложить под лапы насоса прокладки указанной толщины (поставляются на заказ).

Модель	Электрические характеристики									Гидравлические характеристики																		
	Источник питания	Макс. мощность кВт	Номинальн. мощн. кВт	л.с.	In А	I st. А	1/мин.	η max %	cos φ	Q м³/час	0	6	12	18	24	30	36	42	48	Q л/сек	0	100	200	300	400	500	600	700
NKP 32-125/110/1.1/2	230/400 В	1,5	1,1	1,5	5,2-3,0	22,9-13,2	2775	63	0,79	H (M)	15,8	15,4	14,5	12,9	9,9	-	-	-	-	0	100	200	300	400	500	600	700	800
NKP 32-125/120/1.5/2	230/400 В	2,01	1,5	2	6,2-3,6	35,3-20,5	2800	65,5	0,83		19,4	19	18,2	16,8	14,5	-	-	-	-	0	100	200	300	400	500	600	700	800
NKP 32-125/130/2.2/2 M	220/240 В	2,2	3	3	13,7	49	2780	66	0,98		23,7	23,4	23	21,8	19,8	16,8	-	-	-	0	100	200	300	400	500	600	700	800
NKP 32-125/130/2.2/2	230/400 В	2,7	2,2	3	9,2-5,3	54,2-31,2	2750	66,5	0,83		23,7	23,4	23	21,8	19,8	16,8	-	-	-	0	100	200	300	400	500	600	700	800
NKP 32-125/142/3/2 M	220/240 В	3	4	4	18,0	81	2900	66,5	0,98		28,6	28,2	27,6	26,5	24,6	21,8	17,9	-	-	0	100	200	300	400	500	600	700	800
NKP 32-125/142/3/2	400 В	4	3	4	6,7	41,5	2840	66,5	0,84		28,6	28,2	27,6	26,5	24,6	21,8	17,9	-	-	0	100	200	300	400	500	600	700	800

Кривые характеристики основаны на значениях кинематической вязкости = 1 мм²/с и плотности, равной 1000 кг/м³. Допуски по кривым характеристикам согласно ISO 9906.

Температура перекачиваемой жидкости: от -10°C до +140°C
 Максимальная окружающая температура: +40°C

NKP 32-160.1

≅ 2900 1/МИН

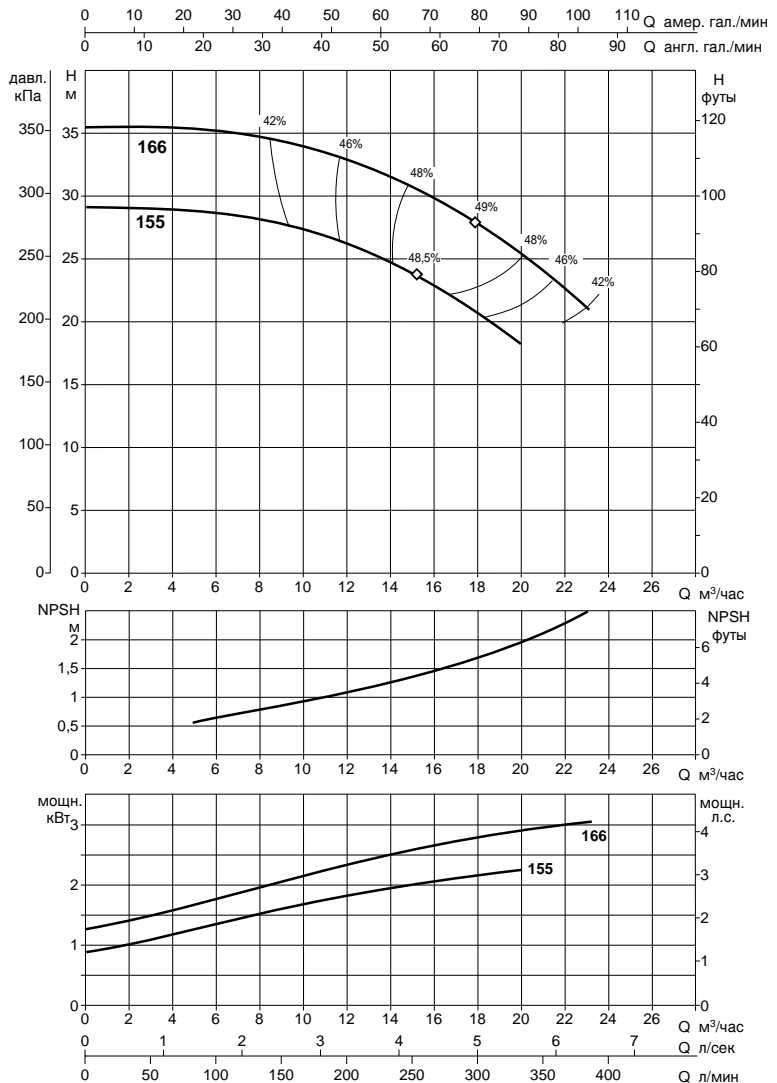
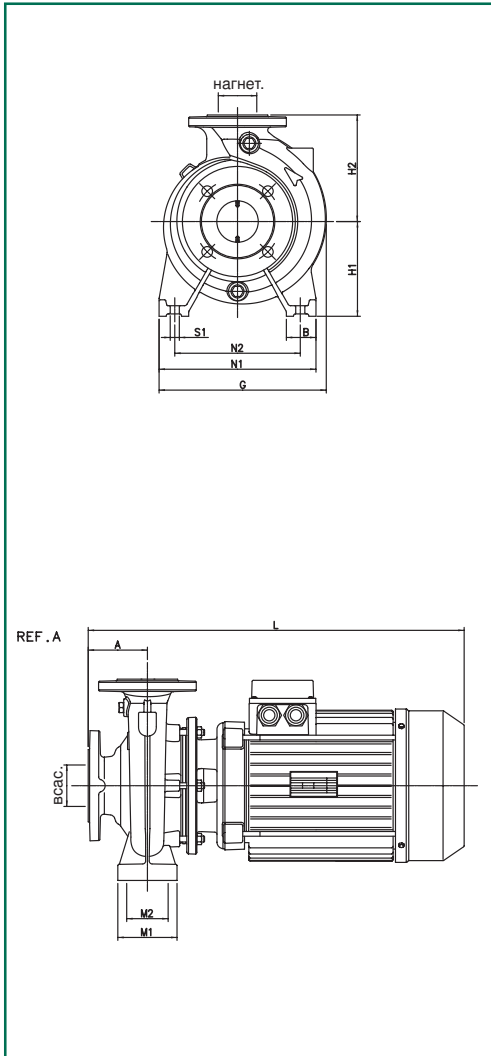

Модель	RIF.	всас.	нагнет.	A	B	E	G	H1	H2	L	M1	M2	N1	N2	S1	W	*	Ø (мм) Месячное уплотнение	Размеры упаковки			Объём м ³	Масса кг
																			A	B	H		
NKP 32-160.1 155/2.2/2 M	A	50	32	80	50	-	245	132	160	440	100	70	240	190	M12	-	-	28	680	430	575	0,168	48,1
NKP 32-160.1 155/2.2/2	A	50	32	80	50	-	245	132	160	440	100	70	240	190	M12	-	-	28	680	430	575	0,168	42,7
NKP 32-160.1 166/3/2 M	A	50	32	80	50	-	245	132	160	463,5	100	70	240	190	M12	-	-	28	680	430	575	0,168	53,5
NKP 32-160.1 166/3/2	A	50	32	80	50	-	245	132	160	463,5	100	70	240	190	M12	-	-	28	680	430	575	0,168	47,3

Модель	Электрические характеристики									Гидравлические характеристики									
	Источник питания	Макс. мощность кВт	Номинальн. мощн. кВт л.с.	In А	I st. А	1/мин.	η max %	cos φ	Q										
									0	6	12	18	24	30	36	42	48		
NKP 32-160.1 155/2.2/2 M	220/240 В	3	2,2	3	13,7	49	2780	48,4	0,98	H (M)	29.2	29	26.5	20.5	-	-	-	-	-
NKP 32-160.1 155/2.2/2	230/400 В	2,7	3	4	9,2-5,3	54,2-31,2	2780	48	0,83		29.2	29	26.5	20.5	-	-	-	-	-
NKP 32-160.1 166/3/2 M	220/240 В	4	2,2	3	18,0	81	2900	49	0,98		35.3	35	33	28	-	-	-	-	-
NKP 32-160.1 166/3/2	400 В	4,1	3	4	6,7	41,5	2839	49	0,84		35.3	35	33	28	-	-	-	-	-

Кривые характеристики основаны на значениях кинематической вязкости = 1 мм²/с и плотности, равной 1000 кг/м³. Допуски по кривым характеристикам согласно ISO 9906.

Температура перекачиваемой жидкости: от -10°C до +140°C

Максимальная окружающая температура: +40°C

НКР 32-160

≅ 2900 1/мин

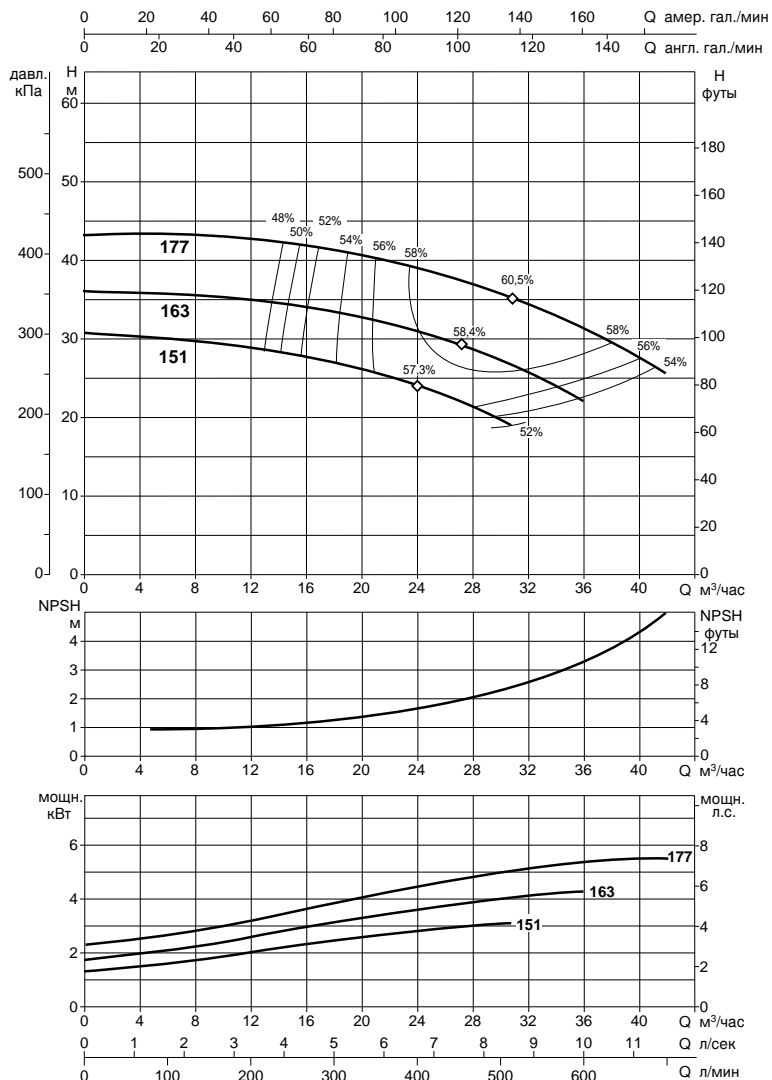
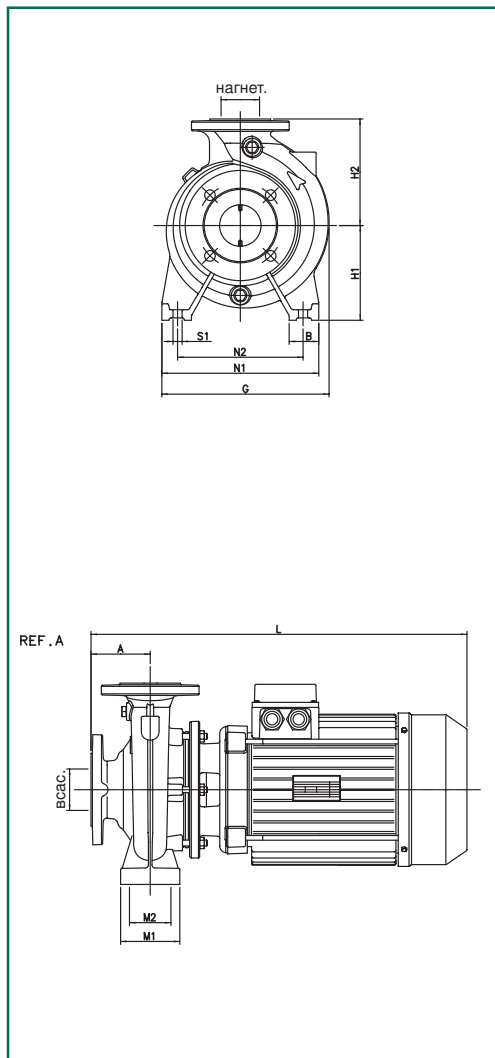

Модель	RIF.	всас.	нагнет.	A	B	E	G	H1	H2	L	M1	M2	N1	N2	S1	W	*	Ø (мм) Масляное уплотнение	Размеры упаковки			Объем м³	Масса кг
																			A	B	H		
НКР 32-160/151/3/2 M	A	50	32	80	50	-	245	132	160	463,5	100	70	240	190	M12	-	-	28	680	430	575	0,168	54,2
НКР 32-160/151/3/2	A	50	32	80	50	-	245	132	160	463,5	100	70	240	190	M12	-	-	28	680	430	575	0,168	48,0
НКР 32-160/163/4/2 M	A	50	32	80	50	-	245	132	160	509,5	100	70	240	190	M12	-	-	28	680	430	575	0,168	56,0
НКР 32-160/163/4/2	A	50	32	80	50	-	245	132	160	509,5	100	70	240	190	M12	-	-	28	680	430	575	0,168	55,1
НКР 32-160/177/5,5/2	A	50	32	80	50	-	245	132	160	529,5	100	70	240	190	M12	-	-	28	680	430	575	0,168	61,9

Модель	Электрические характеристики								Гидравлические характеристики													
	Источник питания	Макс. мощность кВт	Номинальн. мощн.		I _n А	I _{st} А	1/мин.	η max %	cos φ	Q												
			кВт	л.с.						л/сек	0	6	12	18	24	30	36	42	48			
НКР 32-160/151/3/2 M	220/240 В	4	3	4	18	81	2900	57,8	0,98	H (м)	30,5	30	29	27	24	19,5	-	-	-	-	-	-
НКР 32-160/151/3/2	400 В	4,1	3	4	6,7	41,5	2839	57,8	0,84		30,5	30	29	27	24	19,5	-	-	-	-	-	-
НКР 32-160/163/4/2 M	220/240 В	5,2	4	5,5	24	108	2880	58,4	0,98	H (м)	36	36	35	33,5	30,5	27	22	-	-	-	-	-
НКР 32-160/163/4/2	400 В	5,2	4	5,5	8,7	60,9	2830	58,3	0,85		36	36	35	33,5	30,5	27	22	-	-	-	-	-
НКР 32-160/177/5,5/2	400 В	6,4	5,5	7,5	11,6	81,2	2870	60,5	0,86	H (м)	43,5	43,2	42,6	41,5	39	36	31,5	25,5	-	-	-	-
											43,5	43,2	42,6	41,5	39	36	31,5	25,5	-	-	-	-

Кривые характеристики основаны на значениях кинематической вязкости = 1 мм²/с и плотности, равной 1000 кг/м³. Допуски по кривым характеристикам согласно ISO 9906.

Температура перекачиваемой жидкости: от -10°C до +140°C
 Максимальная окружающая температура: +40°C

NKP 32-200.1

≅ 2900 1/МИН

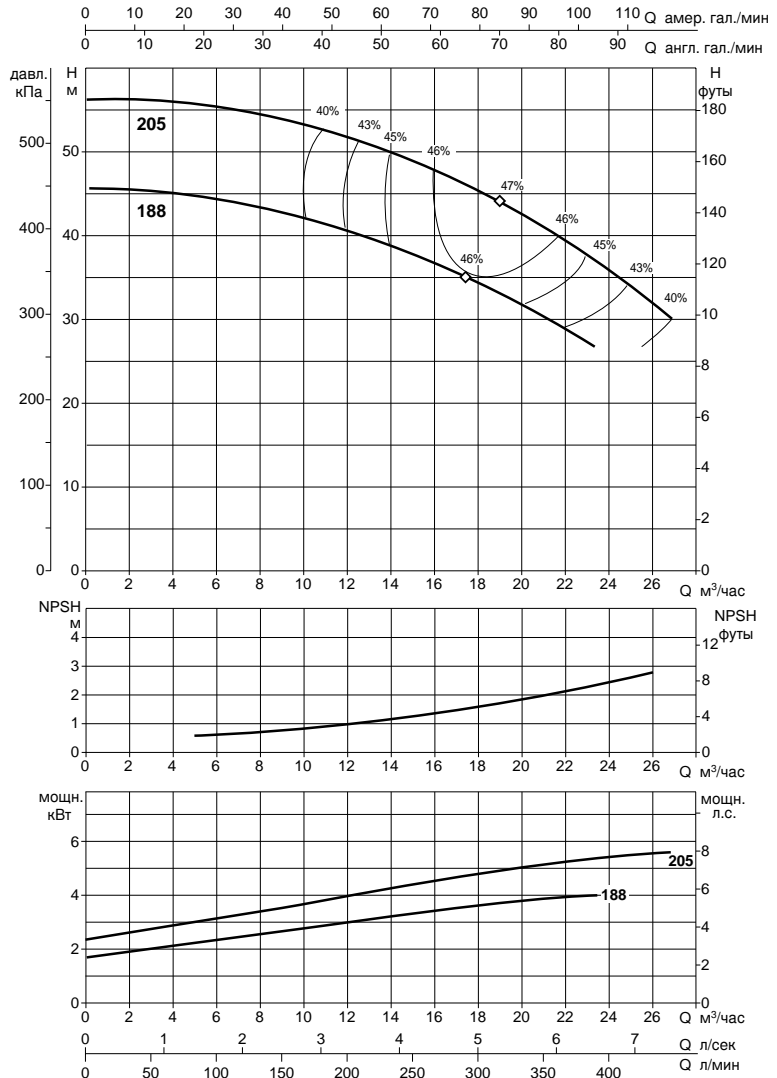
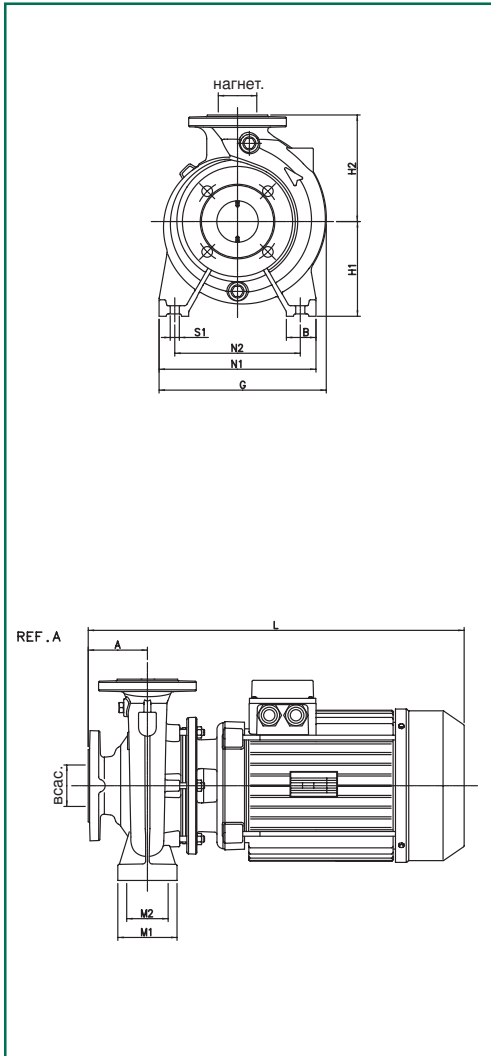

Модель	RIF.	всас.	нагнет.	A	B	E	G	H1	H2	L	M1	M2	N1	N2	S1	W	*	Ø (мм) Механическое уплощение	Размеры упаковки L/A L/B H	Объём м ³	Масса кг
NKP 32-200.1 188/4/2 M	A	50	32	80	50	-	278	160	180	509	100	70	240	190	M12	-	-	28	680 430 575	0,168	67,7
NKP 32-200.1 188/4/2	A	50	32	80	50	-	278	160	180	509	100	70	240	190	M12	-	-	28	680 430 575	0,168	66,8
NKP 32-200.1 205/5,5/2	A	50	32	80	50	-	278	160	180	529	100	70	240	190	M12	-	-	28	680 430 575	0,168	73,6

Модель	Электрические характеристики									Гидравлические характеристики											
	Источник питания	Макс. мощность кВт	Номинальн. мощн. кВт л.с.		I _n А	I _{st} А	1/мин.	η max %	cos φ	Q											
			0	6						12	18	24	30	36	42	48					
NKP 32-200.1 188/4/2 M	220/240 В	5,1	4	5,5	24	108	2885	46,2	0,98	H (M)	56.6	55.7	52	45.8	36.2	-	-	-	-	-	-
NKP 32-200.1 188/4/2	400 В	5,2	4	5,5	8,7	60,9	2830	46	0,85		45.3	44.4	40.8	34.4	26.8	-	-	-	-	-	-
NKP 32-200.1 205/5,5/2	400 В	6,8	5,5	7,5	11,67	81,2	2867	47,4	0,86		45.3	44.4	40.8	34.4	26.8	-	-	-	-	-	-

Кривые характеристики основаны на значениях кинематической вязкости = 1 мм²/с и плотности, равной 1000 кг/м³. Допуски по кривым характеристикам согласно ISO 9906.

Температура перекачиваемой жидкости: от -10°C до +140°C

Максимальная окружающая температура: +40°C

NKP 32-200

≅ 2900 1/мин

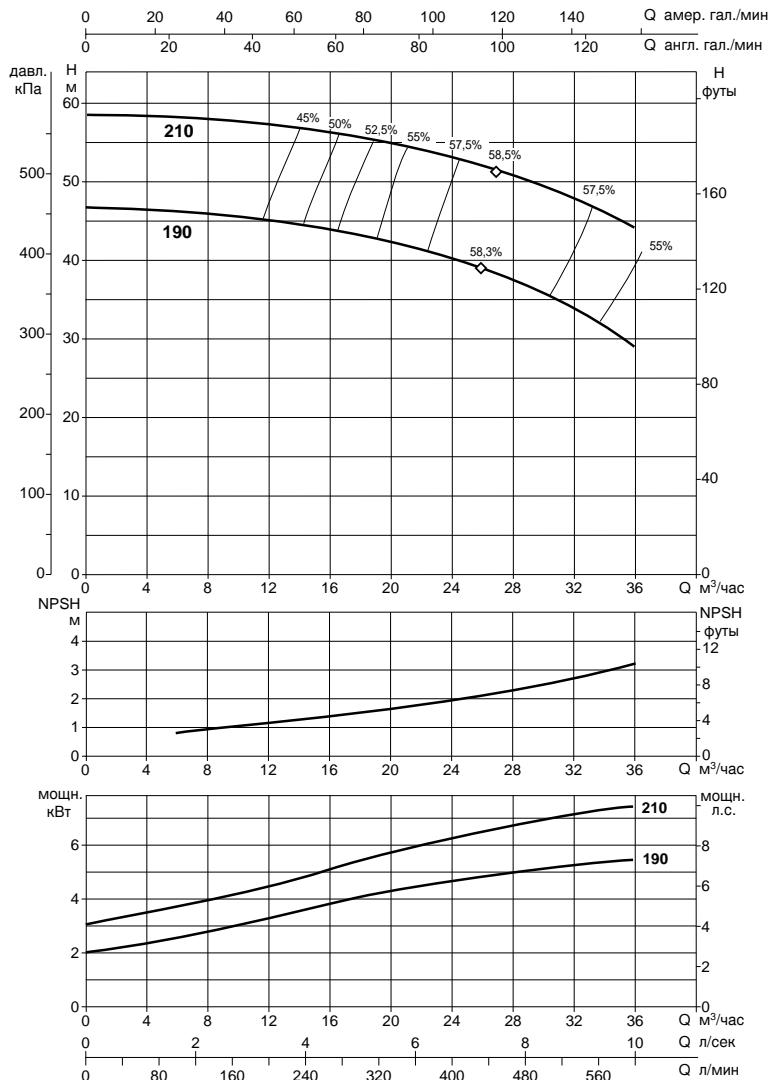
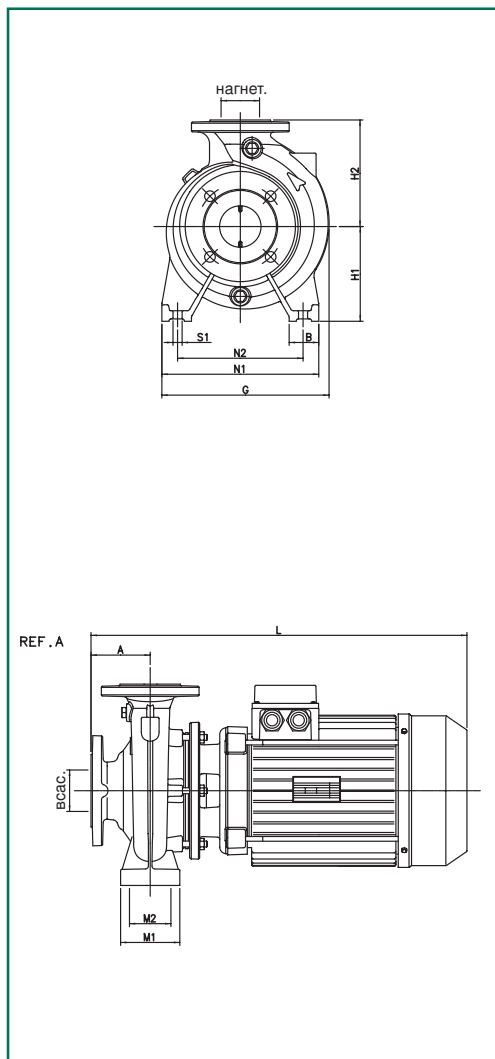

Модель	RIF.	всас.	нагнет.	A	B	E	G	H1	H2	L	M1	M2	N1	N2	S1	W	*	Ø (мм) Насосное уплотнение	Размеры упаковки			Объем М ³	Масса кг
																			L/A	L/B	H		
NKP 32-200/190/5.5/2	A	50	32	80	50	-	278	160	180	529	100	70	240	190	M12	-	-	28	680	430	575	0,168	72,7
NKP 32-200/210/7.5/2	A	50	32	80	50	-	278	160	180	573,5	100	70	240	190	M12	-	-	28	680	430	575	0,168	86,7

Модель	Электрические характеристики								Гидравлические характеристики																		
	Источник питания	Макс. мощность кВт	Номинальн. мощн. кВт л.с.		I _n А	I _{st} А	1/мин.	η max %	cos φ	Q																	
			0	6						12	18	24	30	36	42	48											
NKP 32-200/190/5.5/2	400 В	6,6	5,5	7,5	11,6	81,2	2840	58,2	0,86	0	100	200	300	400	500	600	700	800	47	46,5	45	43	40	35	29	-	-
NKP 32-200/210/7.5/2	400 В	9,6	7,5	10	14	99	2907	58,2	0,9	0	100	200	300	400	500	600	700	800	58,5	58	57	56	53	49	44	-	-

Кривые характеристики основаны на значениях кинематической вязкости = 1 мм²/с и плотности, равной 1000 кг/м³. Допуски по кривым характеристикам согласно ISO 9906.

Температура перекачиваемой жидкости: от -10°C до +140°C
 Максимальная окружающая температура: +40°C

NKP 40-125

≈ 2900 1/мин

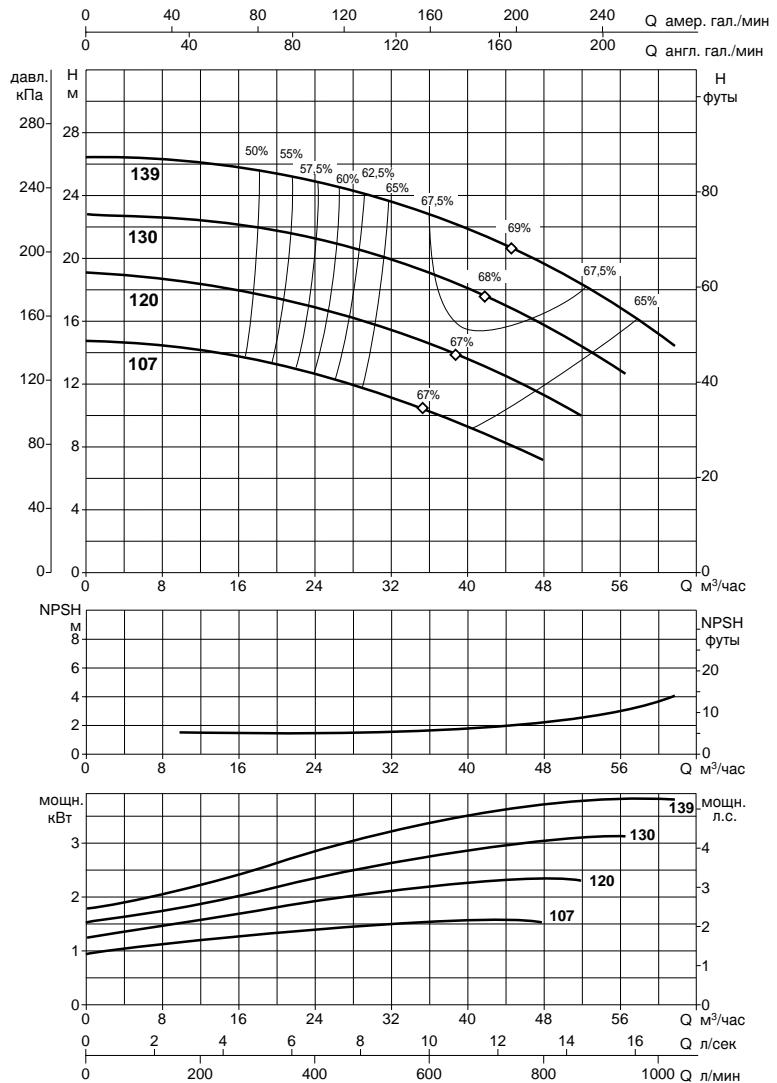
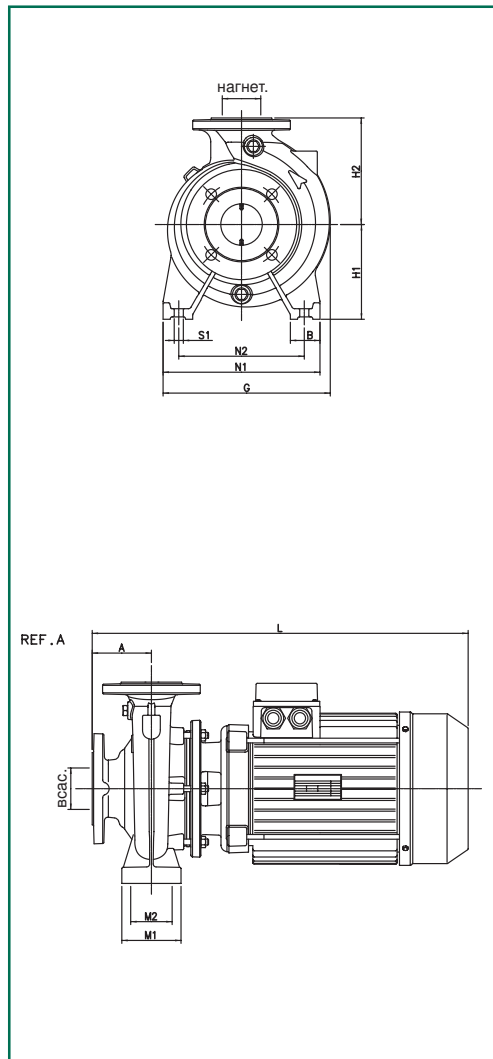

Модель	RIF.	всас.	нагнет.	A	B	E	G	H1	H2	L	M1	M2	N1	N2	S1	W	*	Ø (мм) Монтажное уплотнение	Размеры упаковки L/A L/B H	Объём м³	Масса кг
NKP 40-125/107/1.5/2	A	65	40	80	50	-	235	112	140	440	100	70	210	160	M12	-	-	28	680 430 575	0,168	41,3
NKP 40-125/120/2.2/2 M	A	65	40	80	50	-	235	112	140	440	100	70	210	160	M12	-	-	28	680 430 575	0,168	47,8
NKP 40-125/120/2.2/2	A	65	40	80	50	-	235	112	140	440	100	70	210	160	M12	-	-	28	680 430 575	0,168	42,4
NKP 40-125/130/3/2 M	A	65	40	80	50	-	235	112	140	463,5	100	70	210	160	M12	-	-	28	680 430 575	0,168	53,2
NKP 40-125/130/3/2	A	65	40	80	50	-	235	112	140	463,5	100	70	210	160	M12	-	-	28	680 430 575	0,168	47,0
NKP 40-125/139/4/2 M	A	65	40	80	50	-	235	112	140	509,5	100	70	210	160	M12	-	-	28	680 430 575	0,168	55,0
NKP 40-125/139/4/2	A	65	40	80	50	-	235	112	140	509,5	100	70	210	160	M12	-	-	28	680 430 575	0,168	54,1

** Подложить под лапы насоса прокладки указанной толщины (поставляются на заказ).

Модель	Электрические характеристики									Гидравлические характеристики											
	Источник питания	Макс. мощность кВт	Номинальн. мощн. кВт л.с.		In A	I st. A	1/мин.	η max %	cos φ	Q											
			0	6						12	18	24	36	48	54	60					
NKP 40-125/107/1.5/2	230/400 В	2,01	1,5	2	6,2-3,6	35,3-20,5	2800	67	0,83	H (м)	14.7	14.5	14.3	13.8	13	10.5	7	-	-	-	-
NKP 40-125/120/2.2/2 M	220/240 В	4	3	4	6,7	41,5	2840	68	0,84		19	18.7	18.4	17.8	17	14.6	11	-	-	-	-
NKP 40-125/120/2.2/2	230/400 В	2,8	2,2	3	9,2-5,3	54,2-31,2	2776	66,5	0,83		19	18.7	18.4	17.8	17	14.6	11	-	-	-	-
NKP 40-125/130/3/2 M	220/240 В	3,3	2,2	3	13,7	49	2750	66,5	0,98		22.8	22.5	22.3	22	21.2	19	15.5	13.5	-	-	-
NKP 40-125/130/3/2	400 В	5	4	5,5	8,7	60,9	2936	69	0,85		22.8	22.5	22.3	22	21.2	19	15.5	13.5	-	-	-
NKP 40-125/139/4/2 M	220/240 В	5	4	5,5	24	108	2890	69	0,98		26.4	26.2	26	25.6	25	23	19.5	17.5	15	-	-
NKP 40-125/139/4/2	400 В	4,1	3	4	18	81	2900	68	0,98	26.4	26.2	26	25.6	25	23	19.5	17.5	15	-	-	

Кривые характеристики основаны на значениях кинематической вязкости = 1 мм²/с и плотности, равной 1000 кг/м³. Допуски по кривым характеристикам согласно ISO 9906.

Температура перекачиваемой жидкости: от -10°C до +140°C
 Максимальная окружающая температура: +40°C

НКР 40-160

≅ 2900 1/мин

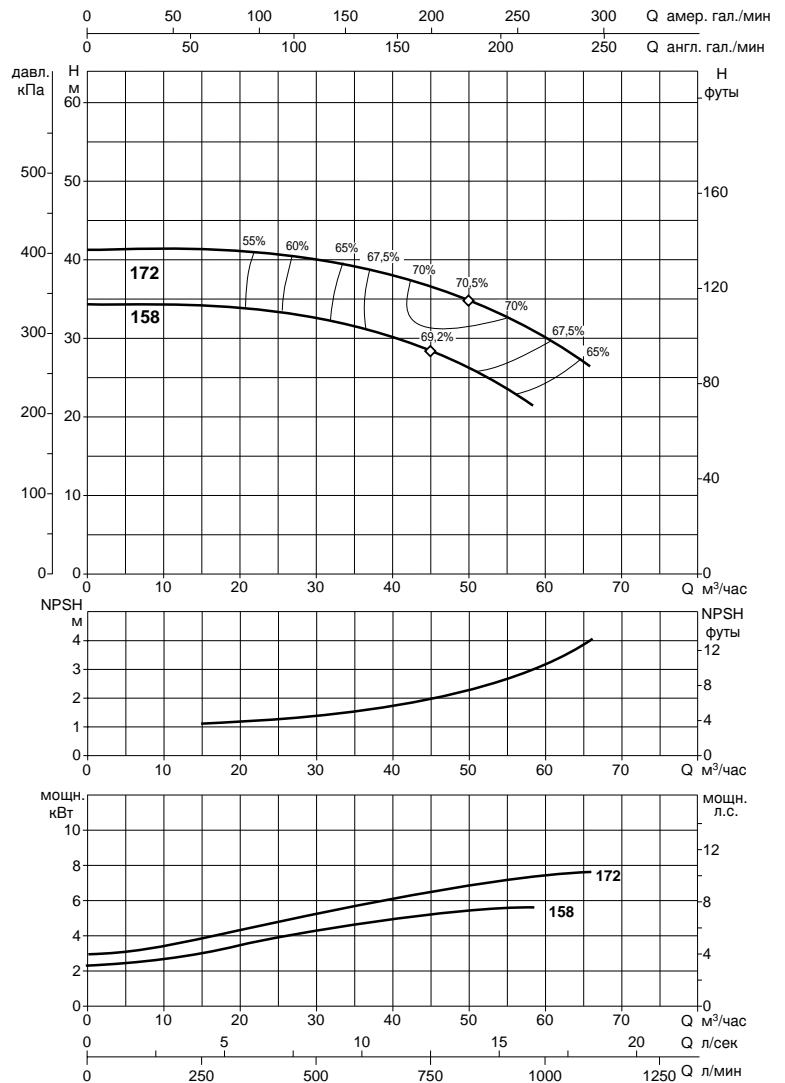
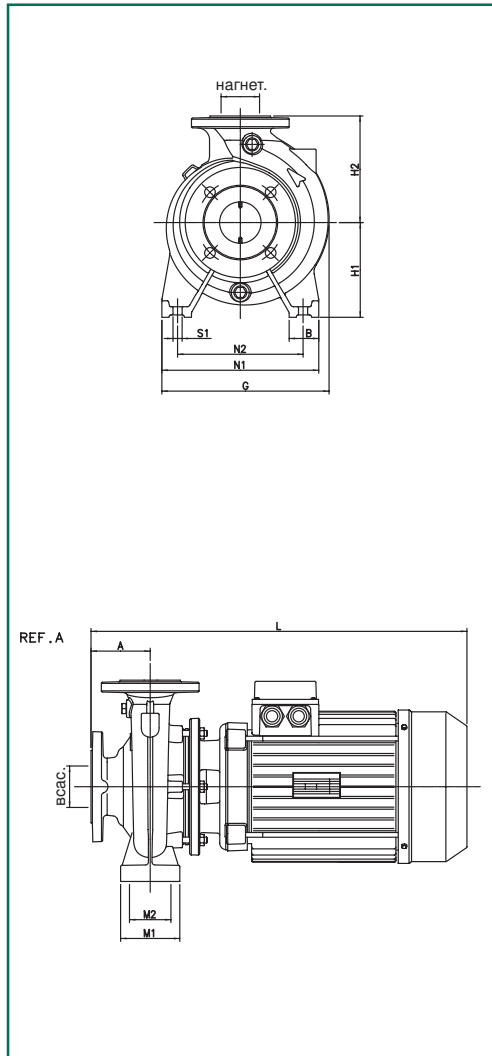

Модель	RIF.	всас.	нагнет.	A	B	E	G	H1	H2	L	M1	M2	N1	N2	S1	W	*	Ø (мм) Механическое уплотнение	Размеры упаковки			Объем М³	Масса кг
																			L/A	L/B	H		
НКР 40-160/158/5,5/2	A	65	40	80	50	-	253	132	160	529,5	100	70	240	190	M12	-	-	28	680	430	575	0,168	63,1
НКР 40-160/172/7,5/2	A	65	40	80	50	-	253	132	160	574	100	70	240	190	M12	-	-	28	680	430	575	0,168	77,1

** Подложить под лапы насоса прокладки указанной толщины (поставляются на заказ).

Модель	Электрические характеристики								Гидравлические характеристики																		
	Источник питания	Макс. мощность кВт	Номинальн. мощн.		I _n А	I _{st} А	1/мин.	η max %	cos φ	Q																	
			кВт	л.с.						л/сек	0	18	24	30	36	42	48	54	60								
НКР 40-160/158/5,5/2	400 В	6,7	5,5	7,5	11,6	81,2	2870	69,8	0,86	0	300	400	500	600	700	800	900	1100	34	34	33,5	32,5	31	29,5	27	24	-
НКР 40-160/172/7,5/2	400 В	9,7	7,5	10	14	99	2907	70,5	0,9	H (м)	41	41	41	40	39	37,5	35,5	33	26,5								

Кривые характеристики основаны на значениях кинематической вязкости = 1 мм²/с и плотности, равной 1000 кг/м³. Допуски по кривым характеристикам согласно ISO 9906.

Температура перекачиваемой жидкости: от -10°C до +140°C
 Максимальная окружающая температура: +40°C

NKP 40-200

≈ 2900 1/мин

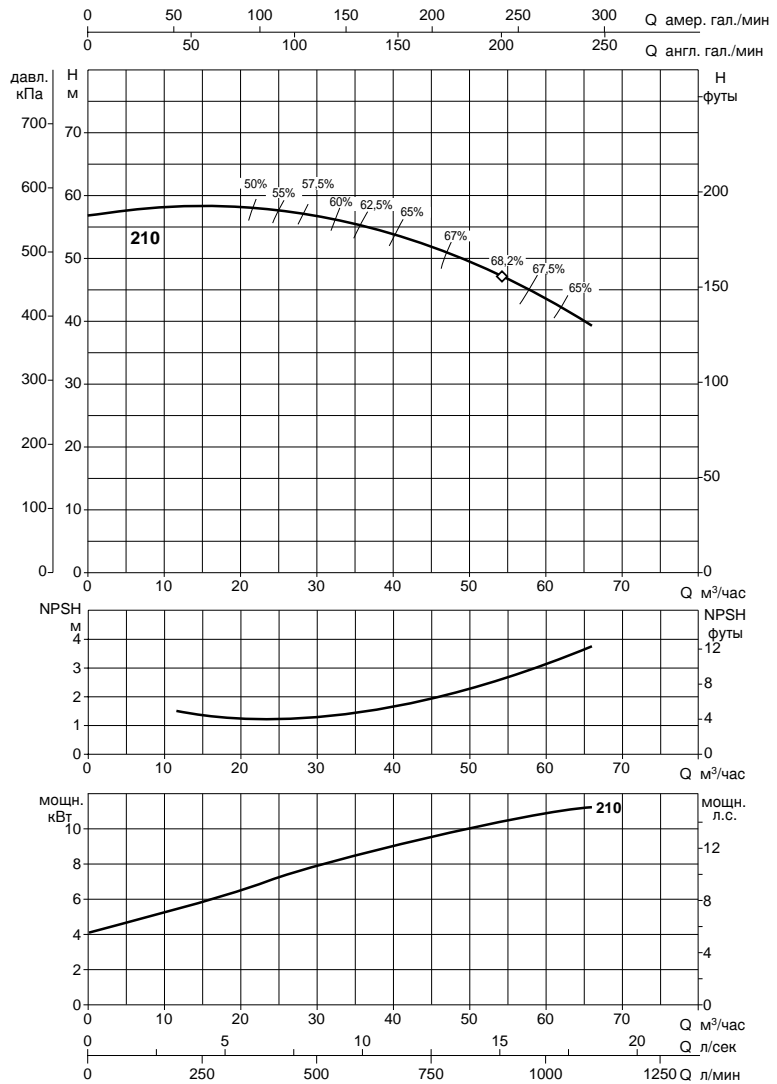
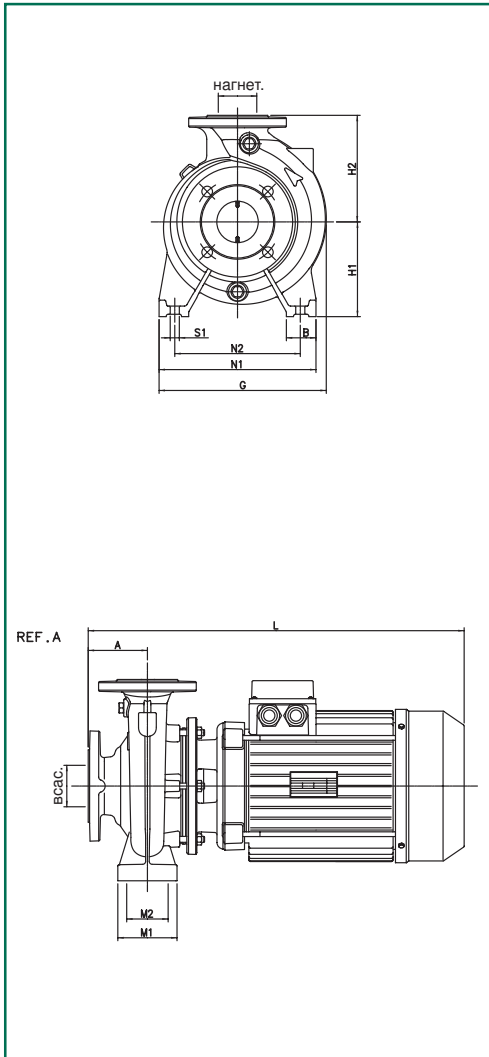

Модель	RIF.	всас.	нагнет.	A	B	E	G	H1	H2	L	M1	M2	N1	N2	S1	W	*	Ø (мм) Межосевое удлинение	Размеры упаковки			Объём М³	Масса кг
																			L/A	L/B	H		
NKP 40-200/210/11/2	A	65	40	100	50	-	296	160	180	631,5	100	70	265	212	M12	-	-	28	830	430	515	0,183	98,6

* Подложить под лапы двигателя прокладки указанной толщины (поставляются на заказ).

Модель	Электрические характеристики								Гидравлические характеристики										
	Источник питания	Макс. мощность кВт	Номинальн. мощн.		In А	I st. А	1/мин.	η max %	cos φ	Q									
			кВт	л.с.						л/сек	0	12	24	30	36	42	48	60	66
NKP 40-200/210/11/2	400 В	13,5	11	15	22,5	157,5	2914	68	0,87	H (м)	57	58	57,5	57	55	53	50	43,5	39

Кривые характеристики основаны на значениях кинематической вязкости = 1 мм²/с и плотности, равной 1000 кг/м³. Допуски по кривым характеристикам согласно ISO 9906.

Температура перекачиваемой жидкости: от -10°C до +140°C
 Максимальная окружающая температура: +40°C

NKP 40-250

≅ 2900 1/мин

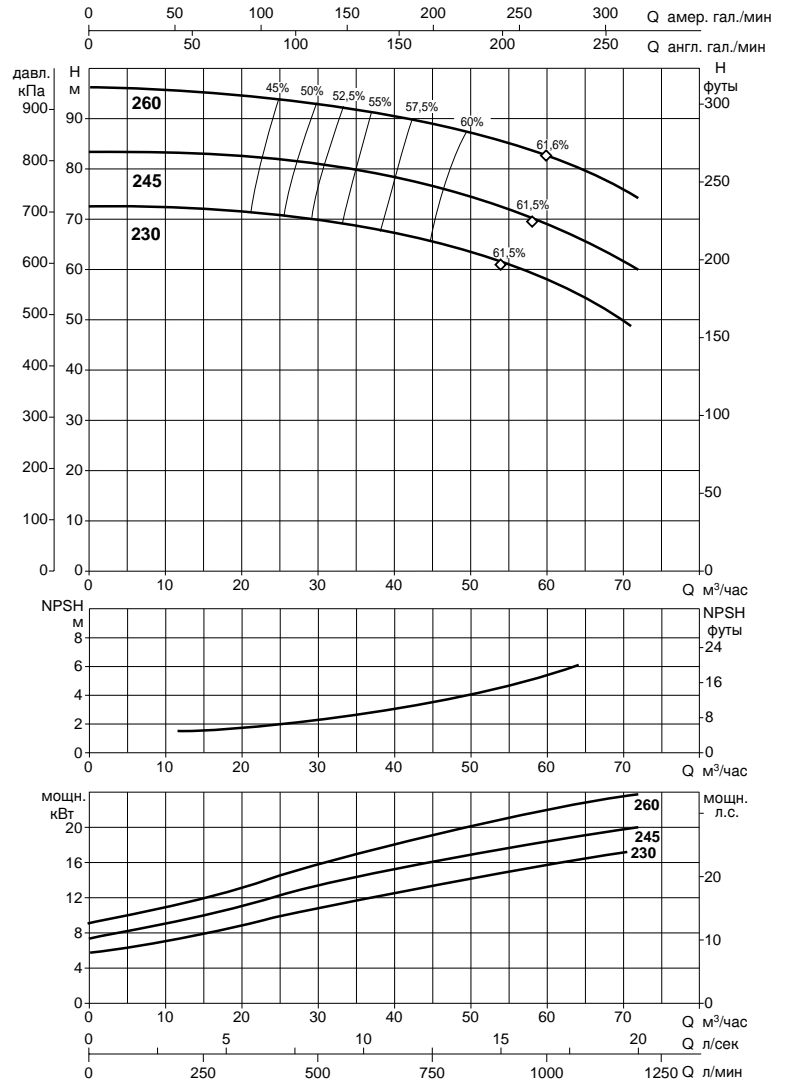
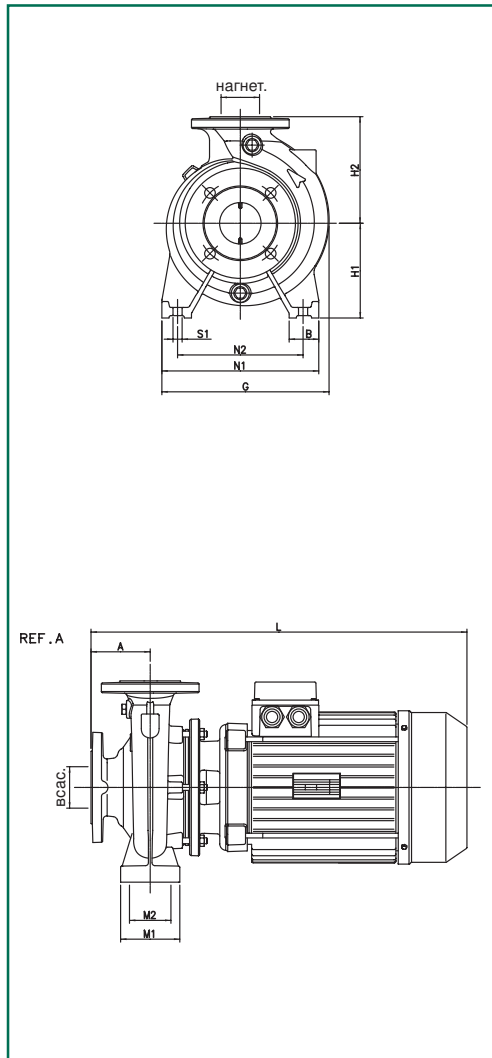

Модель	RIF.	всас.	нагнет.	A	B	E	G	H1	H2	L	M1	M2	N1	N2	S1	W	*	Ø (мм) Левинское уплотнение	Размеры упаковки			Объем м³	Масса кг
																			L/A	L/B	H		
NKP 40-250/230/15/2	A	65	40	100	65	—	335	180	225	631,5	125	95	320	250	M12	—	—	28	830	430	515	0,183	114,3
NKP 40-250/245/18.5/2	C	65	40	100	65	254	335	180	225	784	125	95	320	250	M12	217,5	20	28	1030	530	640	0,349	156,9
NKP 40-250/260/22/2	C	65	40	100	65	254	335	180	225	784	125	95	320	250	M12	217,5	20	28	1030	530	640	0,349	173,9

* Подложить под лапы двигателя прокладки указанной толщины (поставляются на заказ).

Модель	Электрические характеристики								Гидравлические характеристики																					
	Источник питания	Макс. мощность кВт	Номинальн. мощн.		I _n А	I _{st} А	1/мин.	η max %	cos φ	Q																				
			кВт	л.с.						л/сек	0	18	30	36	42	48	54	66	72											
NKP 40-250/230/15/2	400 В	17,5	15	20	31	217	2918	61,8	0,87	H (м)	72,5	72,5	70	68	66	62,5	60	51,5	—	Q л/сек	0	300	500	600	700	800	900	1100	1200	
NKP 40-250/245/18.5/2	400 В	22,0	18,5	25	36	259,2	2945	61,8	0,88		83	83	81,5	80	77	74	71,5	63,5	58,5		H (м)	0	300	500	600	700	800	900	1100	1200
NKP 40-250/260/22/2	400 В	24,6	22	30	43	309,6	2960	61,8	0,88		96	95	93,5	92	90	87,5	84	76,5	71,5			H (м)	0	300	500	600	700	800	900	1100

Кривые характеристики основаны на значениях кинематической вязкости = 1 мм²/с и плотности, равной 1000 кг/м³. Допуски по кривым характеристикам согласно ISO 9906.

Температура перекачиваемой жидкости: от -10°C до +140°C
 Максимальная окружающая температура: +40°C

NKP 50-160

≅ 2900 1/мин

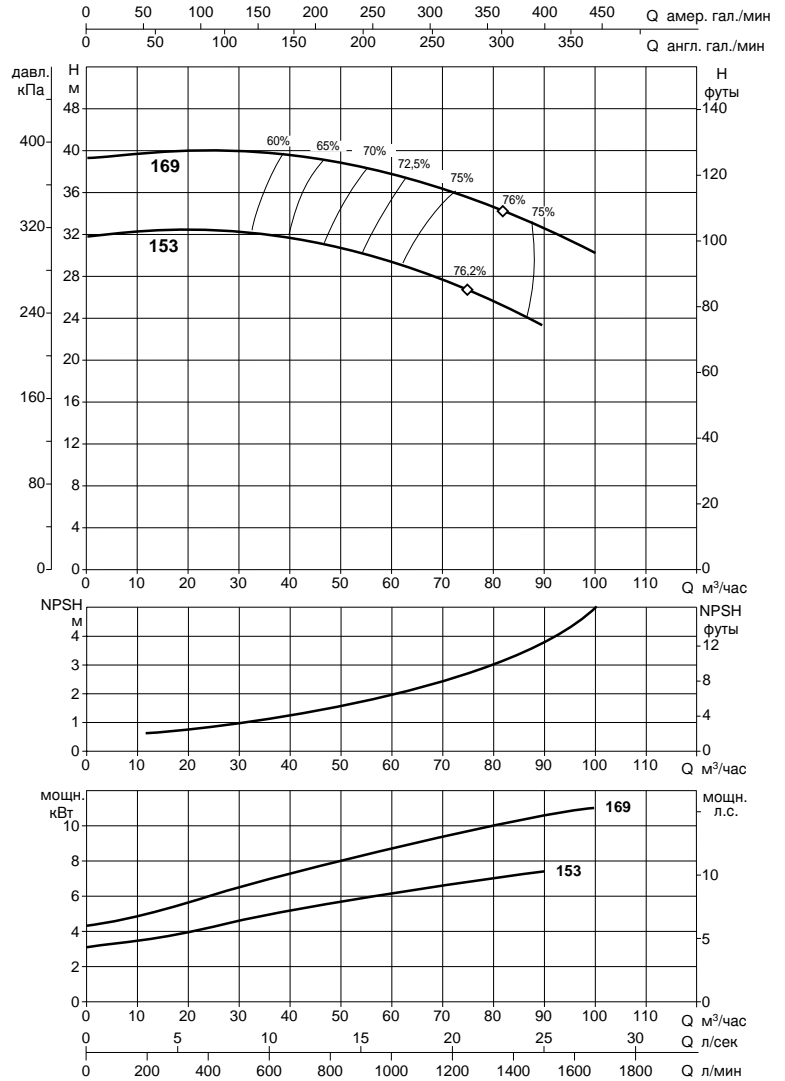
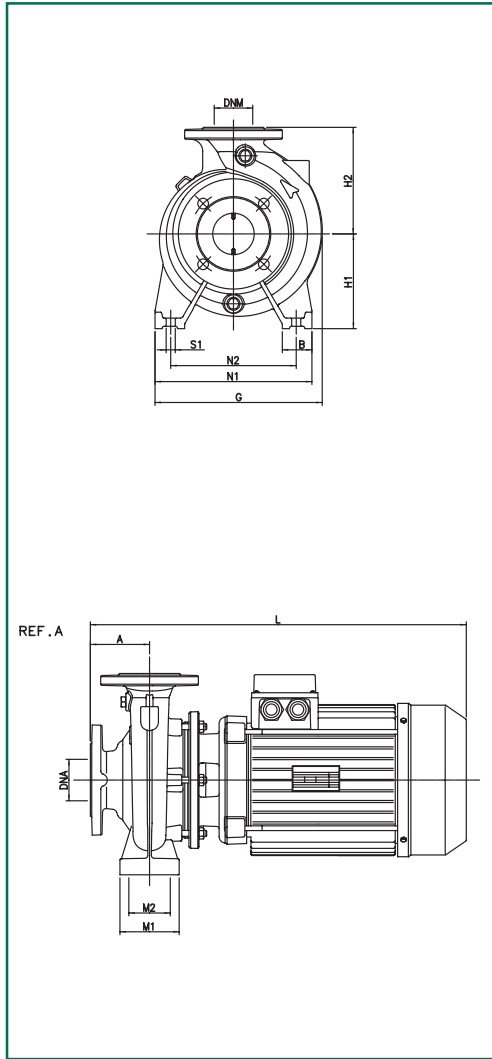

Модель	RIF.	всас.	нагнет.	A	B	E	G	H1	H2	L	M1	M2	N1	N2	S1	W	*	Ø (мм) используемое уплотнение	Размеры упаковки			Объем м³	Масса кг
																			L/A	L/B	H		
NKP 50-160/153/7.5/2	A	65	50	100	50	-	282	160	180	594	100	70	265	212	M12	-	-	28	830	430	515	0,183	79,3
NKP 50-160/169/11/2	A	65	50	100	50	-	282	160	180	632	100	70	265	212	M12	-	-	28	830	430	515	0,183	88,5

* Подложить под лапы двигателя прокладки указанной толщины (поставляются на заказ).

Модель	Электрические характеристики					Гидравлические характеристики													
	Источник питания	Макс. мощность кВт	Номинальн. мощн. л.с.		In А	I st. А	1/мин.	η max %	cos φ	Q									
			кВт	л.с.						л/сек	0	30	42	48	54	66	78	84	90
NKP 50-160/153/7.5/2	400 В	9,4	7,5	10	14	99	2904	76,3	0,9	H (м)	32	32.4	31.5	31	30.5	28.5	26	25	23.5
NKP 50-160/169/11/2	400 В	13,2	11	15	22,5	157,5	2914	76	0,87	H (м)	39.5	40	39.5	39	38.5	37.2	35	34	32.5

Кривые характеристики основаны на значениях кинематической вязкости = 1 мм²/с и плотности, равной 1000 кг/м³. Допуски по кривым характеристикам согласно ISO 9906.

Температура перекачиваемой жидкости: от -10°C до +140°C
 Максимальная окружающая температура: +40°C

NKP 50-200

≅ 2900 1/МИН

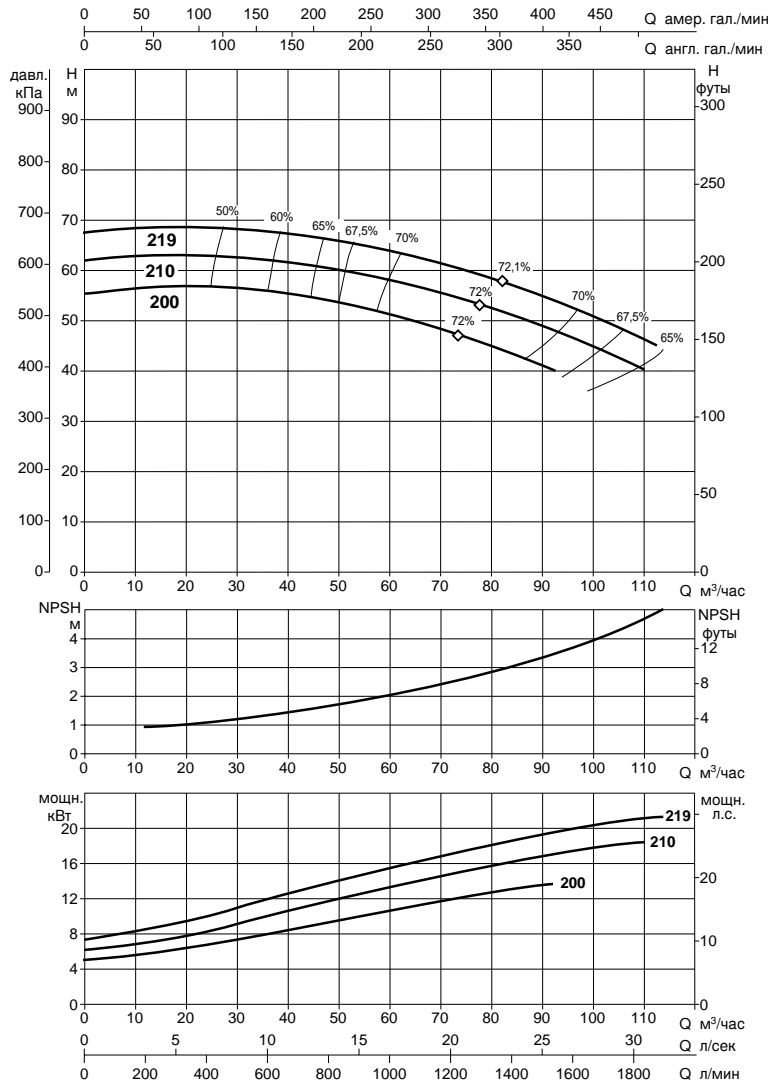
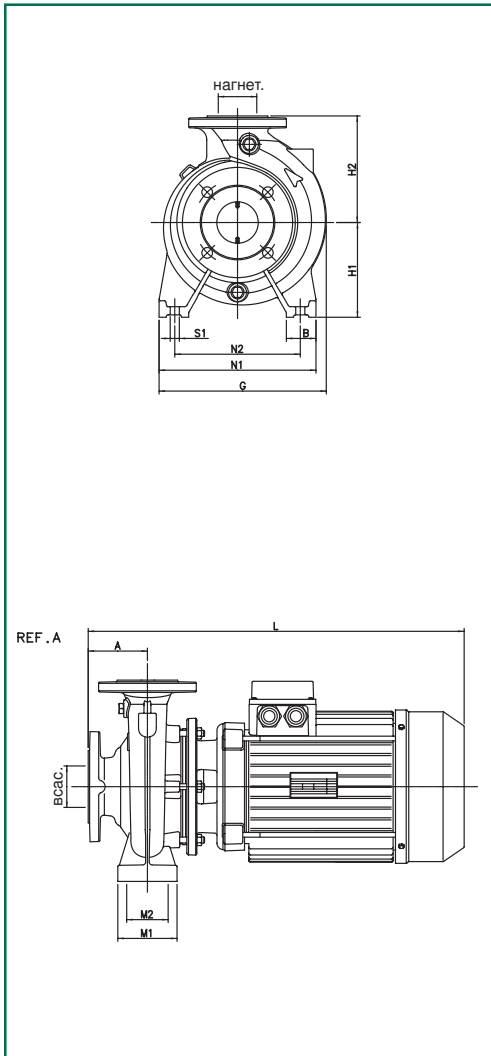

Модель	RIF.	всас.	нагнет.	A	B	E	G	H1	H2	L	M1	M2	N1	N2	S1	W	*	Ø (мм) Механическое уплотнение	Размеры упаковки L/A L/B H	Объём м³	Масса кг
NKP 50-200/200/15/2	A	65	50	100	50	-	302	160	200	631,5	100	70	265	212	M12	-	-	28	830 430 515	0,183	107,6
NKP 50-200/210/18,5/2	C	65	50	100	50	254	302	160	200	784	100	70	265	212	M12	217,5	-	28	1030 530 640	0,349	150,2
NKP 50-200/219/22/2	C	65	50	100	50	254	302	160	200	784	100	70	265	212	M12	217,5	-	28	1030 530 640	0,349	167,2

* Подложить под лапы двигателя прокладки указанной толщины (поставляются на заказ).

Модель	Электрические характеристики									Гидравлические характеристики									
	Источник питания	Макс. мощность кВт	Номинальн. мощн. кВт л.с.	I _n А	I _{st} А	1/мин.	η max %	cos φ	Q										
									0	30	42	54	60	66	78	90	102		
NKP 50-200/200/15/2	400 В	17,5	15	20	31	217	2918	72	0,87	H (м)	55	56	54	52	51	49	45.5	41	-
NKP 50-200/210/18,5/2	400 В	22,0	18,5	25	36	259,2	2947	72	0,88		61.5	62	61.5	59	58	56.5	53	48.5	43
NKP 50-200/219/22/2	400 В	24,5	22	30	43	309,6	2960	72	0,88		67.5	68	67	65.5	64	62.5	59.5	55	50

