

Насосный модуль для подсоединения к котлу

Состав: насосный узел, универсальный комплект подключения, группа безопасности, комплект для подключения расширительного бака, коллектор для модулей.

- Может быть использован как отдельный узел, так и несколько объединенных коллекторами модулей для установки на котлы или стены.
- Быстрое переключение подающей и обратной линий.
- Полистироновый теплоизоляционный кожух (огнестойкость по Категории В1)



Модуль насоса NM (контур не смешиваемый)

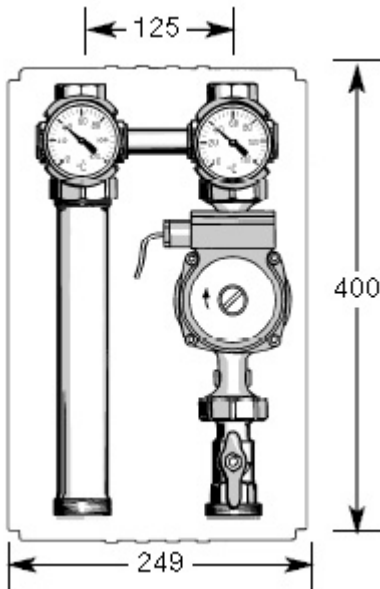

С теплоизоляционным кожухом. Сборка на заводе. Насосный модуль содержит: циркуляционный насос, кабель подключения (2 м длиной), два 3-ходовых шаровых клапана, шаровой кран, обратный клапан с ручной блокировкой и воздухоотводчиком, два термометра, соединения и патрубки.

модель	установленный насос
модуль насоса NM 1"	VA 35/180
модуль насоса NM 1"	VA 55/180

Модуль насоса M3 (контур смешиваемый)

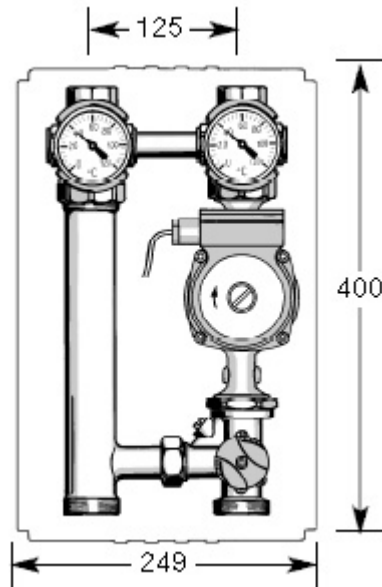

С теплоизоляционным кожухом и 3-ходовым Т смесителем. Сборка на заводе. Насосный модуль содержит: циркуляционный насос, кабель подключения (2 м длиной), два 3-ходовых шаровых клапана, 3-ходовой Т смеситель, обратный клапан с ручной блокировкой и воздухоотводчиком, два термометра, соединения и патрубки.

модель	установленный насос
модуль насоса M3 1"	VA 35/180
модуль насоса M3 1"	VA 55/180

Модуль насоса M4 (контур смешиваемый)

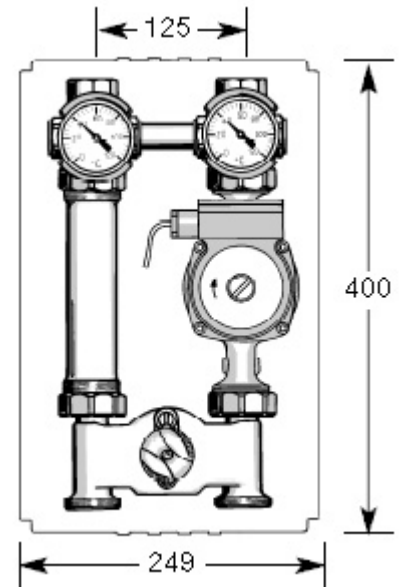

С изоляционным кожухом и с 4-ходовым смесителем Н. Полностью собранный. Модуль насоса содержит: циркуляционный насос, два шаровых 3-х ходовых клапана, 4-х ходовой смеситель Н с регулируемым вручную обводным клапаном, обратный клапан с ручной блокировкой и воздухоотводчиком, два термометра, соединения и трубопроводы.>

модель	установленный насос
модуль насоса M4 1"	VA 35/180
модуль насоса M4 1"	VA 55/180